

Harvia Cilindro 16

Wood burning sauna heater
Instructions for installation and use



Let's sauna.

Item number:
WKPC16S

- EN
- DE
- FR

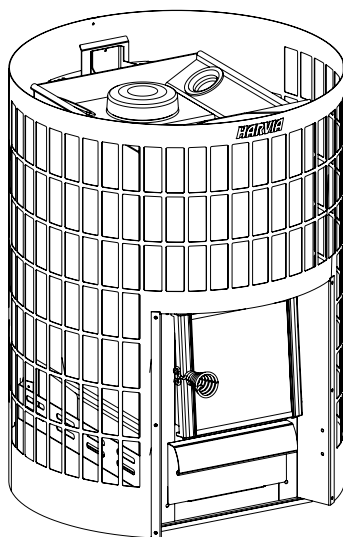

Congratulations on your excellent choice of sauna heater!

A Harvia sauna heater works best and will serve you for a long time if used and maintained as described in this manual.

Please read the instructions before installing or using the sauna heater. Keep the guide for future reference. Installation and operating instructions can also be found on our website at www.harvia.com.

Contents

1. WARNINGS AND NOTES	3
2. CONTENTS OF DELIVERY AND PARTS OF THE SAUNA HEATER	9
3. DECLARATION OF PERFORMANCE	10
4. TECHNICAL INFORMATION	11
5. GENERAL INFORMATION	12
5.1. Choosing the right sauna heater model	12
5.2. Combustion air deflectors	12
5.3. Accessories	13
6. BEFORE INSTALLATION	14
6.1. Ventilation in the sauna room	14
6.2. Safety distances	15
6.3. Floor protection	16
6.4. Protective equipment	17
7. INSTRUCTIONS FOR INSTALLATION	18
7.1. First heating of the sauna heater	18
7.2. Connecting the sauna heater to the chimney flue	18
7.3. Connecting the sauna heater to a Harvia steel chimney	20
7.4. Changing the hinges of the hatch to the other side	20
7.5. Sauna heater stones	21
8. USER INSTRUCTIONS	22
8.1. Heating the sauna heater	23
8.2. Firewood	24
8.3. Sauna water	24
9. REGULAR UPKEEP AND MAINTENANCE	26
9.1. Sauna heater	26
9.2. Sweeping the sauna heater	26
9.3. Troubleshooting	28
10. SPAREPARTS	29
11. WARRANTY TERMS	29

1. WARNINGS AND NOTES



Before using the device, please read the warnings and instructions carefully.



WARNING! Failure to heed this warning could result in serious injury or death.



CAUTION! Failure to heed this warning may result in minor or serious injury.



Installation

- Please follow the instructions for installation and use of the product when installing and using the sauna heater. All local regulations, including those referring to national and European Union standards, must be complied with when installing the fireplace. Guidance on fire safety regulations can be obtained from the local fire authority that approves the installation.
- The sauna heater is designed to heat the sauna room to the required temperature. Use for any other purpose is prohibited. Please keep the installation and operating instructions for future reference. After installation, the instructions for use should be given to the owner of the sauna or the person responsible for its use.
- Before actual use, a wood-burning sauna heater must be heated in a particular way as explained below. The purpose of the first heating procedure is to burn off the protective paint on the wood-burning sauna heater. As this results in a lot of smoke, it should be done outdoors. Once the sauna heater has cooled, remove any residual paint mechanically e.g. with a wire brush and a vacuum cleaner.
- Before installing the sauna heater, make sure that all safety distance requirements are met. There must be no electrical equipment, wiring or combustible materials within the safety distances of the sauna heater.
- The values given in the instructions for use of the sauna heater must be observed. Deviating from them will cause a fire hazard.
- The device must be installed in such a way that the warning texts remain easily readable after installation.
- A wood-burning sauna heater must be installed on a non-combustible base or floor with an adequate load-bearing capacity. If the

existing structure does not meet this prerequisite, use some boards, for example, that distribute the load.

- Before installation, ensure unimpeded access for cleaning the sauna heater and sweeping the chimney.
- Arrange for adequate ventilation in the sauna room by ensuring that the intake or exhaust air openings cannot be blocked accidentally.
- If a guardrail is installed around the sauna heater, the safety distances indicated in the operating instructions for the heater must be observed.
- If installing accessories suitable for the sauna heater, please follow the instructions for their installation and use.
- The adjustable legs may scratch the floor if the sauna heater is dragged on the floor.
- Always wear protective gloves during installation and maintenance and when adding sauna stones.

Flue

- A wood-burning sauna heater cannot be installed to use a shared flue.
- Do not push the flue connection pipe too far into the flue, as the flue may become blocked.
- Seal the flue connection pipe to the opening in the fireproof wall with fireproof mineral wool or similar.

Sauna heater stones

- Rinse any stone dust off the stones before placing them in the heater.
- Ceramic 'stones' and soft soapstone are not allowed.
- Do not drop them in the stone space.
- Do not stack the stones too tightly to allow air to circulate between them.
- Do not pile a stack of stones on the heater.
- Do not place any objects or devices in or near the stone space of the sauna heater that could change the amount or direction of air flow through the heater.
- Direct heat radiation from any uncovered sauna heater body, owing to incorrect stone placement, can cause the materials to become dangerously hot even outside the safety distances.
- Rearrange the stones or replace broken ones at least every year.

Maintenance

- The fireplace, the flue, and the connection pipes should be swept at

regular intervals by a qualified professional.

- The flue and the connection pipes must be swept at regular intervals and especially when the sauna heater has not been used for a long time.
- As a result of incomplete combustion and failure to clean the flue regularly enough, soot can build up in the flue and may catch fire. See the instructions on what to do if a soot fire occurs.
- Modification of the wood-burning sauna heater is prohibited without permission from the manufacturer.
- A marine climate and other humid climates can corrode the metal surfaces of the sauna heater.

What to do if a soot fire occurs:

1. Close the ash box, the fire chamber and smoke damper (if one has been fitted).
2. Contact the local fire authority.
3. Do not attempt to put out a soot fire with water.
4. After a soot fire, both the fireplace and the flue must be checked by a chimney sweep before using the sauna again.

Instructions

- The owner or person in charge of the use of the sauna heater must ensure that all users know how to use it properly and understand the potential risks associated with it.
- Pay particular attention when using the sauna heater. The sauna heater stones and external surfaces can become extremely hot.
- Keep children away from the sauna heater.
- Before heating the sauna heater, check that there are no objects in the sauna or within the safety distances of the sauna heater that do not belong there.
- Please note that exhaust fans operating in the same room as the sauna heater may cause problems.
- Ensure adequate ventilation during the first few times you heat the sauna.
- The handles heat up when the sauna heater is heated. Use the tool supplied to open and close the heater door and ash box.
- Prolonged exposure to high temperatures can cause a fire hazard.
- The ash box of the wood-burning sauna heater should always be emptied before heating.
- Do not store the ash container near flammable materials, as the removed ash may contain glowing embers.
- The wood-burning sauna heater must not be used with the heater

door open.

- Ensure sufficient ventilation and combustion air by making sure that openings for them cannot be blocked accidentally.
- The natural draft variation caused by the seasons and weather conditions can be compensated for by adjusting the position of the ash box.
- Excessive draft will cause the whole sauna heater body to become red-hot, which will shorten its life span considerably.
- During bathing and when the sauna room is already heated, the ash box can be closed altogether or kept only slightly open to reduce combustion and wood consumption.
- Due to the risk of fire, do not use the sauna as a drying room for laundry.
- Hot stone chips falling from the sauna heater can damage floor coverings and cause a fire hazard.
- Make sure that the fire is properly extinguished after use.

What to do in the event of overheating of the sauna heater or some other problem: WARNING! If a malfunction results in a fire, call the fire brigade.

1. Close the ash box and the fire chamber door.
2. Use water to cool any structures that are at risk of catching fire.
3. Cool the exterior of the sauna heater with water.
4. Keep an eye on the sauna heater until it has cooled down completely.
5. After a malfunction, both the fireplace and the flue must be checked before heating the sauna again.

Fuel

- The sauna heater must not be used to burn fuels with a high calorific value (e.g. chipboard, plastic, coal, briquettes, pellets), painted or treated wood, waste materials (e.g. PVC, textiles, leather, rubber, disposable nappies), garden waste (e.g. grass, leaves) or liquid fuels.
- Place the firewood into the fire chamber, leaving enough room for the combustion air to flow between the firewood. Place the biggest pieces of wood on the bottom and the smaller ones on the top.
- Place the kindling on the top of the firewood. After kindling, close the door. If necessary, adjust the draft by opening the ash box.
- Observe the correct wood quantities and sizes in the instructions. If necessary, allow the wood-burning sauna heater, the flue and the sauna room to cool down.

Sauna water

- When using the sauna, throw water only on the stones. Throwing water onto the hot steel surfaces may cause them to warp due to the intense temperature change when the water hits them.
- Do not throw or pour too much water on the sauna heater at once, as this could cause scalding splashes.
- Do not throw water on the sauna heater when someone is near it.
- Do not use a ladle with a capacity or more than 0.2 litres.
- Do not use any type of water other than that specified in the sauna heater instructions.
- If using sauna fragrances in the water, only use fragrances intended for sauna water and follow their instructions for use.

Using the sauna

- Do not leave children, individuals with reduced mobility, the ill or otherwise infirm in the sauna alone.
- Prolonged time in a hot sauna raises body temperature, which may be dangerous.
- Check with a doctor if you have any health restrictions related to sauna use.
- Consult the child health clinic before taking young children to the sauna.
- Be careful when moving in the sauna, as the sauna benches or floor surfaces can be slippery.
- Do not use a hot sauna under the influence of alcohol, medicines, narcotics or any other intoxicating substances.
- Do not sleep in a heated sauna.



Two people are always needed to move the sauna heater.



The sauna heater should always be transported in an upright position only.



The sauna heater can be lifted and moved by supporting it from the outer casing.



Always wear protective gloves during installation and maintenance and when adding sauna stones.



Remove the protective film from the sauna heater before use.

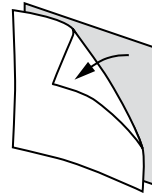
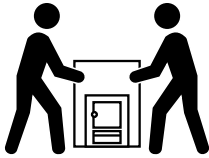

EN

Checklist for installation of the sauna heater:

- Check that the heater is intact. Do not use a defective sauna heater.
- Make sure that the sauna heater model is suitable for the sauna where it is to be installed. (5.1. Choosing the right sauna heater model)
- Preheat the sauna heater. (7.1. First heating of the sauna heater)
- Check that the parts of the sauna heater (hatch, ash box, grate and air deflectors) are in place and correctly installed.
- Check that the flue duct and sweeping hatch covers are in place.
- Make sure that all safety distance requirements are met. (6.2. Safety distances)
- Check that the floor is adequately protected. (6.3 Floor protection)
- Ensure that the flue is airtight. (7.2. Connecting the sauna heater to the chimney flue)
- Make sure that the sauna heater stones are loaded according to the instructions. (7.5. Sauna heater stones)
- Make sure that firewood is stored in a dry and safe place
- If accessories are to be installed, follow the product-specific instructions for installation and use.
- Please keep this manual for future reference.

2. CONTENTS OF DELIVERY AND PARTS OF THE SAUNA HEATER

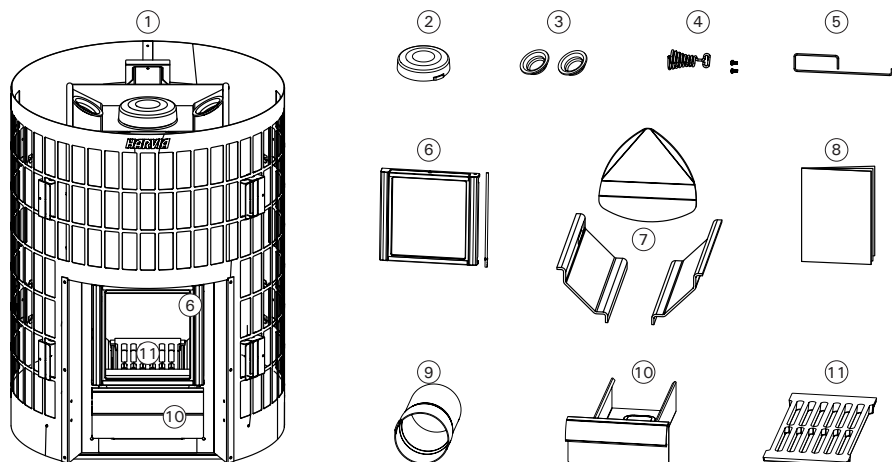

EN

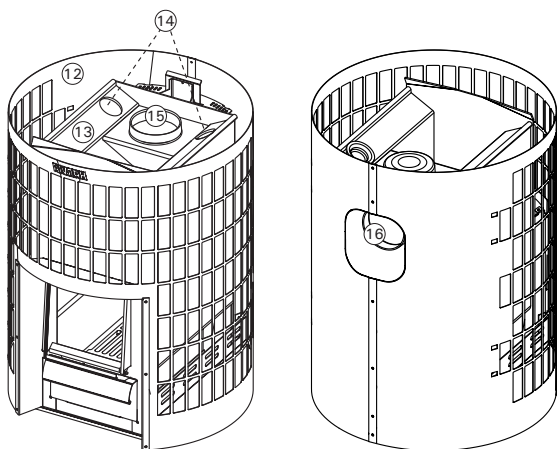

1. Sauna heater	9. Flue connection pipe
2. Stop plug	10. Ash box
3. Soot opening stopper (two)	11. Grate
4. Handle	12. Outer shell
5. Auxiliary handle	13. Frame
6. Glass hatch	14. Soot openings
7. Combustion air deflectors	15. Top connection hole
8. Instructions for installation and use	16. Rear connection hole

3. DECLARATION OF PERFORMANCE



Intended use	Multi firing sauna stoves fired by solid wood fuel	 Harvia PL 12 40951 Muurame Finland 16 EN 15821:2010
The product conforms to the following standards	Products are tested in accordance to the methods described in the standard EN 15821:2010	
Notified body (identification number)	VTT, PL 1000, 02044 VTT, Finland (0809)	
		DoP09LG150
Product type	Cilindro 16 Steel WKPC16S	
Declared performance – Essential characteristic		
Fuel	Wood	
Fire safety (initiation, risk to adjacent elements)	p	
- Safety distances to combustible materials	p (6.2. Safety distances)	
Emission of combustible products	p	
Surface temperature	p	
Release of dangerous substances	NPD	
Cleanability	p	
Flue gas temperature*	420 °C	
Mechanical resistance	p	
Sauna room heating output	16 kW	
- carbon monoxide emission at 13 % O ₂	p (5510 mg/m ³)	
- carbon monoxide emission (%) at 13 % O ₂	p (0,44 %)	
- total efficiency	p (67 %)	
- flue draught*	12 Pa	
- ignition load	2,7 kg	
- refuelling loads	3,2 kg	
- ash box gap (after ignition phase)	45 mm	
Durability	p	
Flue gas mass flow*	14,5 g/s	
* Stove door closed/ p Pass NPD No performance determined		
Muurame, Finland 8.4.2015		Teemu Harvia Technical Director teemu.harvia@harvia.fi +358 207 464 038

Table 1.

4. TECHNICAL INFORMATION

		Cilindro 16 Steel WKPC16S
Product information	Colour	Steel
	Heat output for sauna room	16 kW
Sauna room	Sauna volume min. (m ³)	6
	Sauna volume max. (m ³)	13
Flue connection	Temperature class required for the chimney flue	T600
	Connection hole diameter (mm)	115
	Max. pipe length (m)	5
	Max. weight for upper connection (kg)	50
Safety distances (for combustible materials)	Safety distance to the ceiling, min. (mm)	1,000
	Safety distance to the side, min. (mm)	150
	Safety distance to the front, min. (mm)	500
	Safety distance to the rear, min. (mm)	200
Dimensions	Width (mm)	557
	Depth (mm)	557
	Height (mm)	750
	weight (kg)	54
	Fire cover thickness (mm)	5
Stones	Quantity of stones (max. kg)	120
	Stone size (cm)	Ø 10–15
Firewood	Maximum length of firewood pieces (cm)	35
	Firewood diameter (cm)	8–15
Accessories	Fireplace protection base	WL100PCS
	Fireplace screen	WL200PC
	Smoke pipe guard	WL300PC
	Water heater	WP250PC
	Harvia steel pipe	WHP1500
	Heat radiation shield	WZ020130
	Connecting pipe	WZ020ST
	Corner smoke pipe	Several models
	Masonry connector	WZ011115
Smoke pipe penetration collar	WZ020115	

EN

Table 2.

5. GENERAL INFORMATION

5.1. Choosing the right sauna heater model

Choose your sauna heater model carefully. Underpowered sauna heaters need to be heated for longer and at a higher temperature, which will eventually shorten their lifespan.

Please note that uninsulated wall and ceiling surfaces (e.g. brick, glass, tile or concrete) increase the need for sauna heater power. An additional 1.2 m³ of volume must be added into the calculation for every square metre of wall and ceiling area of this kind. If the walls of the sauna are made of solid log, its volume should be multiplied by 1.5. Examples:

- A 10 m³ sauna room with one brick wall that is 2 m wide and 2 m high is equivalent to a sauna room of about 15 m³.
- A 10 m³ sauna room with a glass door is equivalent to a sauna room of about 12 m³.
- A 10 m³ sauna room with solid log walls is equivalent to a sauna room of about 15 m³.

If you need help choosing a sauna heater, please contact your dealer, a factory representative or visit our website (www.harvia.com).

EN

5.2. Combustion air deflectors

The sauna heater has a combustion-enhancing grate system: combustion air deflectors located in the firebox direct some of the air to the top of the fire chamber, directly over the fire (Figure 2. Combustion air deflectors). This also causes the combustion gases to burn and produce even more heat. The fuel (8.2. Firewood) and the ignition method (8.1. Heating the sauna heater) also have a considerable impact on combustion efficiency and flue gas emissions.

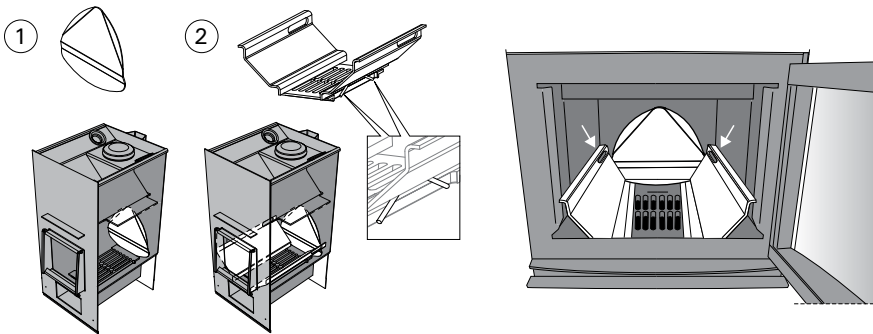

Figure 2. Combustion air deflectors

5.3. Accessories

If you want to install accessories for the sauna heater, always follow the instructions for each specific accessory when installing or using them.

- A. Harvia steel pipe WHP1500. (7.3. Connecting the sauna heater to a Harvia steel chimney)
- B. Water heater WP250PC. Mounted on top of the upper connection hole. If you are using a fireplace screen or other protection that does not extend to protect surrounding combustible materials against heat radiation from the connecting pipe between the water heater and the chimney flue, a heat radiation shield must be installed over the connecting pipe.
- C. Heat radiation shield WZ020130. Installed around the smoke pipe. The safety distance from an unprotected smoke pipe to combustible materials is 500 mm. If you will be using a heat radiation shield, the safety distance is 250 mm.
- D. Connecting pipe WZ020ST. Raises the water heater to the right height
- E. Corner smoke pipe. Several models.
- F. Masonry connector WZ011115. The connector is sealed with masonry into the flue opening, and no other sealing is required. There is a seal on the inside.
- G. Smoke pipe penetration collar WZ020115. Covers the edges of the flue opening and the sealing gap in the wall. Made of stainless steel. This product is two-piece, making it suitable for a variety of differently angled smoke pipes.
- H. Cilindro fireplace protection base WL100PCS. (6.4. Protective equipment)
- I. Cilindro fireplace screen WL200PC. (6.4. Protective equipment)
- J. Cilindro smoke pipe guard WL300PC. (6.4. Protective equipment)

EN

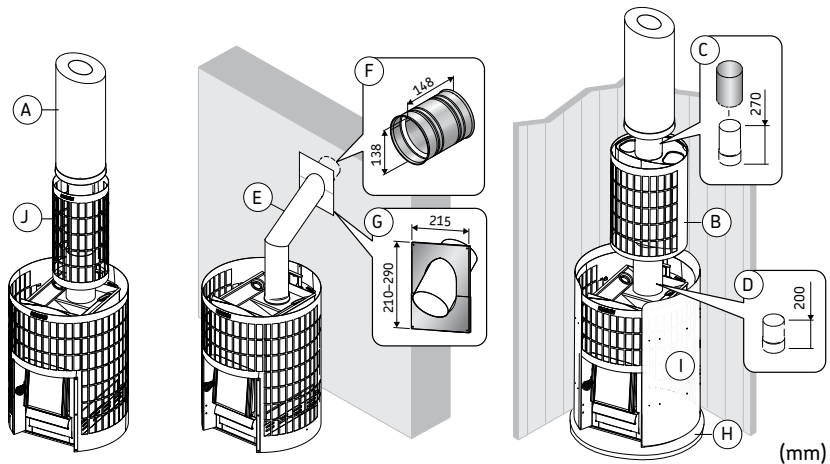

Figure 3. Accessories (dimensions in mm)

6. BEFORE INSTALLATION



WARNING! Always observe the values given in the instructions for use of the sauna heater. Deviating from them will cause a fire hazard.



WARNING! When installing the fireplace, all local regulations, including those referring to national and European Union standards, must be complied with. Guidance on fire safety regulations can be obtained from the local fire authority that approves the installation.



WARNING! The sauna heater is designed to heat the sauna room to the required temperature. Use for any other purpose is prohibited.

6.1. Ventilation in the sauna room



Arrange for adequate ventilation in the sauna room by ensuring that the intake or exhaust air openings cannot be blocked accidentally.

The ventilation in the sauna room should be set up as follows:

Gravity ventilation (Figure 4. Gravity ventilation)

- A. Fresh supply air is directed to the floor near the sauna heater and extracted as far away from the sauna heater as possible, close to the ceiling.
- B. Because the sauna heater circulates air efficiently, the exhaust vent mainly serves to remove moisture from the sauna after bathing.

Mechanical ventilation (Figure 5. Mechanical ventilation)

- A. Fresh supply air is conveyed into the room about 500 mm above the sauna heater and extracted close to the floor level, e.g. from under the benches

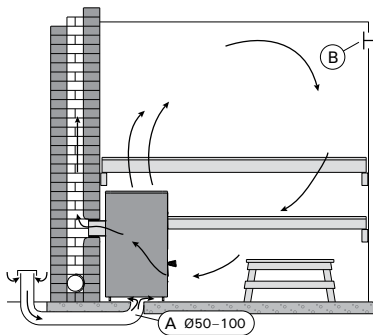

Figure 4. Gravity ventilation

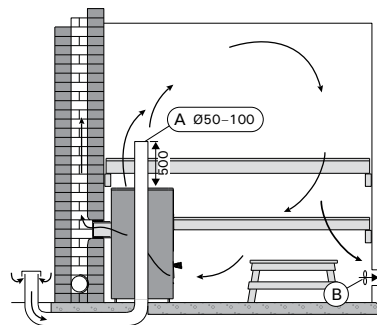

Figure 5. Mechanical ventilation

6.2. Safety distances



WARNING! Before installing the sauna heater, make sure that all safety distance requirements are met. There must be no electrical equipment, wiring or combustible materials within the safety distances of the sauna heater.

- Ceiling. The minimum safety distance from the top of the sauna heater to the ceiling.
- Combustible walls and ceilings. The minimum safety distances between the sauna heater and combustible materials.
- Masonry walls. The minimum safety distances when the front and one side of the sauna heater are unobstructed for air circulation.
- Masonry walls. Minimum safety distances when the sauna heater is installed in a wall recess.

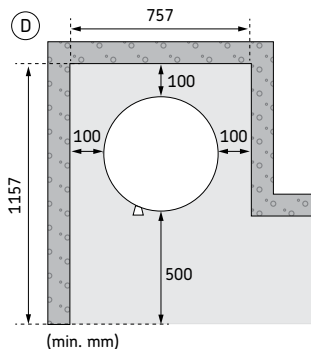
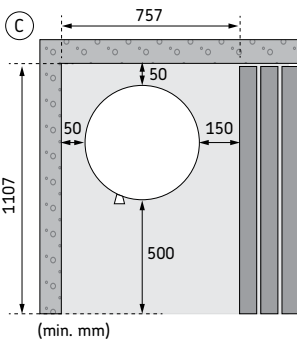
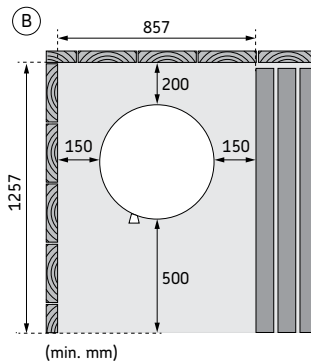
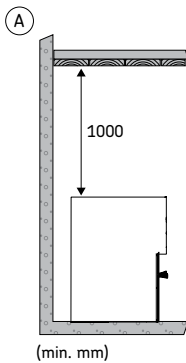
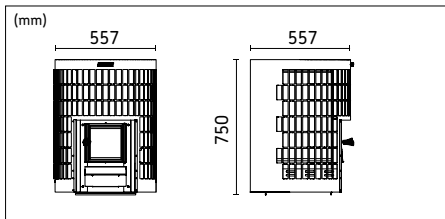

Figure 6. Safety distances

6.3 Floor protection



The floor underneath the sauna heater must have a sufficient load-bearing capacity. If the existing structure does not meet this prerequisite, use some boards, for example, that distribute the load.



Light-coloured flooring materials will get dirty from ash, stones and metal shavings falling from the sauna heater. Use dark floor coverings and jointing materials.

- A. Concrete floor, no tiling. If the concrete slab is at least 60 mm thick, the sauna heater can be installed directly on concrete floor. Make sure that there are no electrical wires or water pipes in the concreting under the heater.
- B. Tiled floor. Tile adhesives and grouting and waterproofing materials used under tiles are not resistant to heat radiation from the sauna heater. Protect the floor with a Harvia fireplace protection base (6.4. Protective equipment) or similar heat radiation protection.
- C. Flammable floor. Protect the floor with a Harvia fireplace protection base (6.4. Protective equipment). Protect the flammable floor outside the hatch with a spark protector.

EN

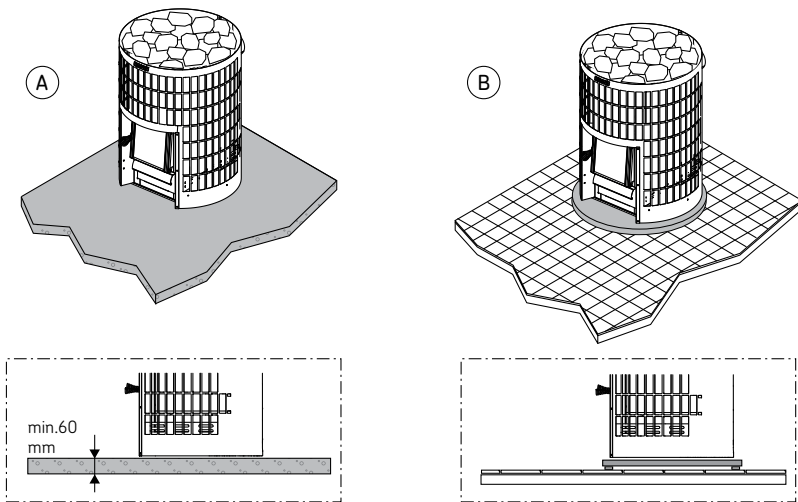

Figure 7. Floor protection

6.4. Protective equipment



If you want to install accessories for the sauna heater, always follow the instructions for each specific accessory when installing or using them.

1. Cilindro fireplace protection base WL100PCS.
2. Cilindro fireplace screen WL200PC. A protective wall that is attached to the sauna heater. Equivalent to simple lightweight protection.
3. Cilindro smoke pipe guard WL300PC. Installed around the smoke pipe and filled with stones. Suitable for both straight and angled corner smoke pipes.

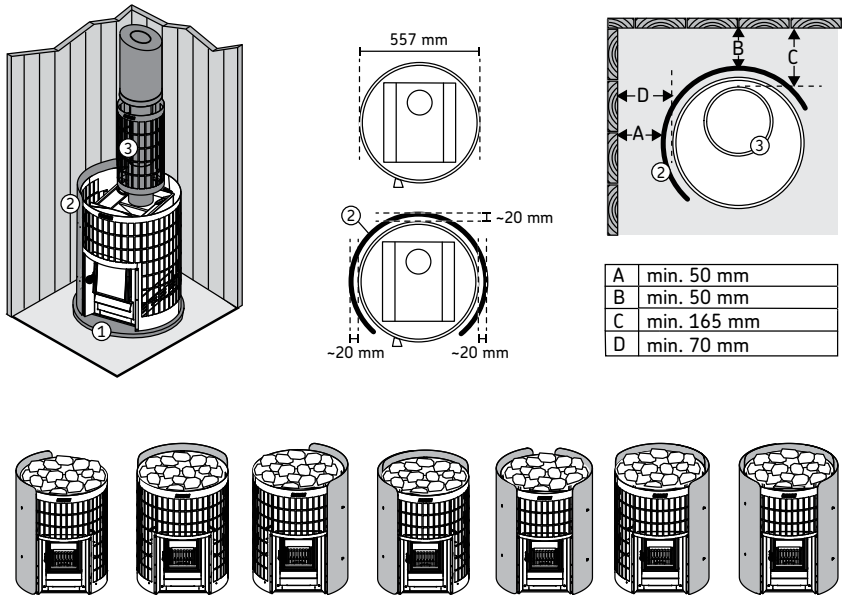

EN

Figure 8. Protective accessories (dimensions in mm)

7. INSTRUCTIONS FOR INSTALLATION

7.1. First heating of the sauna heater



Before the heater can be used in a sauna, it must be heated once in an outdoor environment.

The purpose of this first heating of a wood-burning sauna heater is to burn off the protective paint on it. This process produces a lot of smoke.

1. Heat the sauna heater frame outside until it no longer produces smoke. If smoke pipes are to be used, they should be installed in place to create a draught. You do not need to place the stones in the sauna stove before this first heating. Let the frame cool. Remove any paint residues mechanically, e.g. with a wire brush and vacuum cleaner. (If you are not able to heat the stove outdoors, start from step 2. In this case, there frame will produce more smoke when the stove is heated up in the sauna.)
2. Install the sauna heater according to the instructions. Load the stones into the sauna heater(7.5. Sauna heater stones)
3. Heat the sauna to a normal temperature. Make sure the sauna is well ventilated, as the frame may still produce smoke and odours. When no more smoke forms, the sauna heater is ready for use.

7.2. Connecting the sauna heater to the chimney flue



A wood-burning sauna heater cannot be installed to use a shared chimney flue.

Make a hole in the firewall for the flue connection. If you will be using a floor protection element, take its height into account when you determine at which height to drill the hole. The hole should be slightly larger than the chimney pipe. A suitable sealing gap around the connection pipe is about 10 mm. The inside corners of the flue opening should be rounded to allow flue gases to freely enter the chimney. Harvia also offers a variety of accessories to make installation easier (5.3. Accessories)

Connecting the sauna heater to a masonry flue through the rear opening

- Attach the flue pipe to the rear connection hole of the sauna heater. Make sure that the connection pipe is tightly installed and firmly closed.
- Do not push the flue connection pipe too far into the flue, as the flue may become blocked. Shorten the pipe if necessary.
- Seal the flue connection pipe to the opening in the chimney flue with fireproof mineral wool or similar. Make sure the chimney connection is tight, and add fire-resistant mineral wool if necessary.

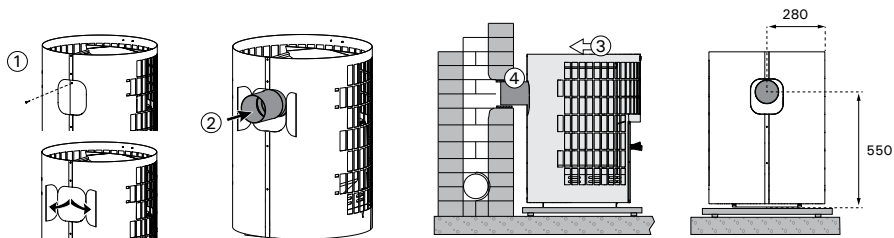
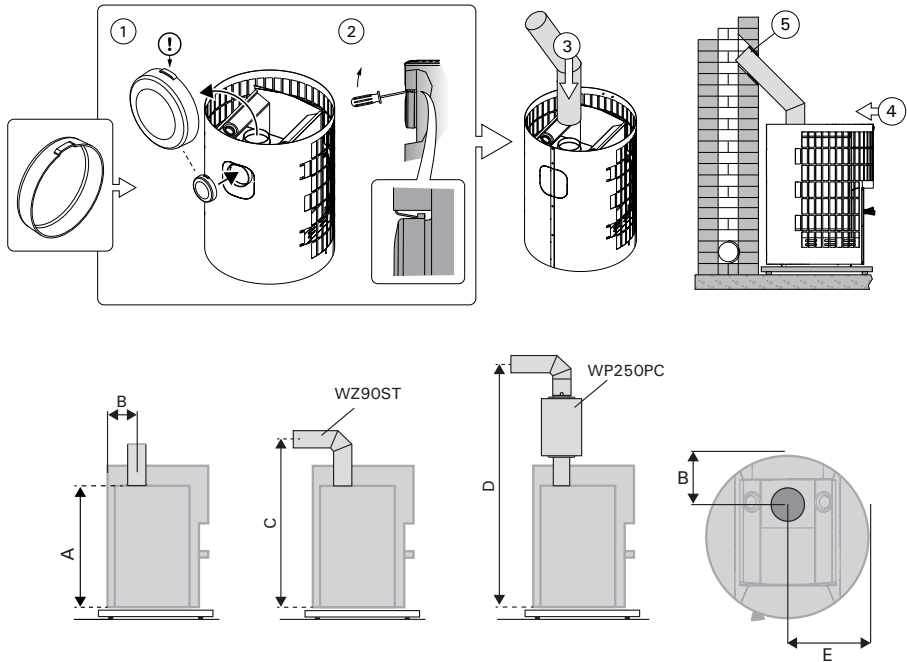

Figure 9. Connecting the sauna heater to a masonry flue through the rear opening.

Connecting the sauna heater to the chimney flue through the top opening

- For the top connection, you will need a 45° or 90° angled smoke pipe. (5.3. Accessories)
- Move the stop plug over the rear connection hole.
- Use a screwdriver to bend the bracket.
- Attach the flue pipe to the top hole of the sauna heater. Make sure that the connection pipe is tightly installed and firmly closed.
- Push the sauna heater into place. Do not push the flue connection pipe too far into the flue, as the flue may become blocked. Shorten the pipe if necessary.
- Seal the flue connection pipe to the opening in the fireproof wall with e.g. fireproof mineral wool. Make sure the chimney connection is tight, and add fire-resistant mineral wool if necessary.



	A (mm)	B (mm)	C (mm)	D (mm)	E (mm)
Cilindro 16	630	175	~ 810	~ 1660	280

Figure 10. Connecting the sauna heater to a masonry flue through the top opening.

7.3. Connecting the sauna heater to a Harvia steel chimney

A CE-marked Harvia steel chimney with stainless steel smoke pipes and fire-insulated chimney can be used for flue gas extraction. The cross-section of the chimney is circular. The diameter of the smoke pipe is 115 mm, and the outer casing diameter is 220 mm.

- Attach the steel smoke pipe to the top hole of the sauna heater. The smoke pipe must be tightly installed and firmly closed. See the steel pipe installation guide for more detailed instructions.



If a fireplace screen is used around the sauna heater, the insulated part of the pipe must start at or below the level of the upper surface of the screen.

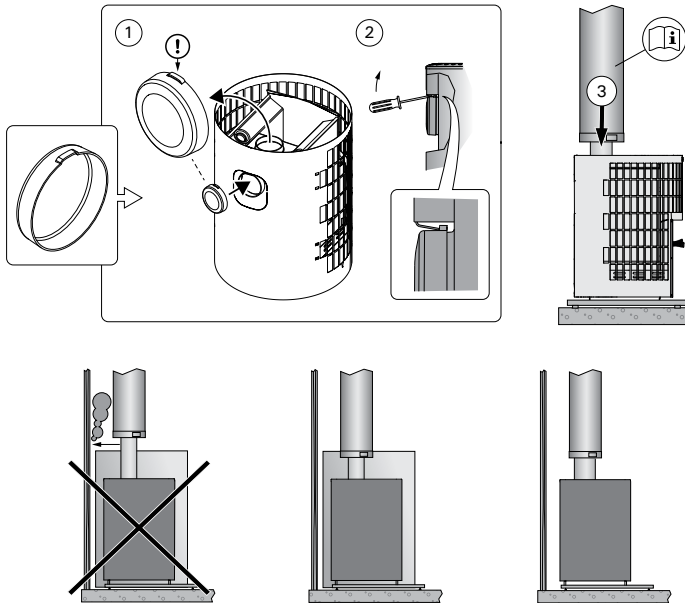

Figure 11. Connecting the sauna heater to a Harvia steel chimney

7.4. Changing the hinges of the hatch to the other side

The firebox chamber hatch can be installed to open either to the right or left. See figure 12.

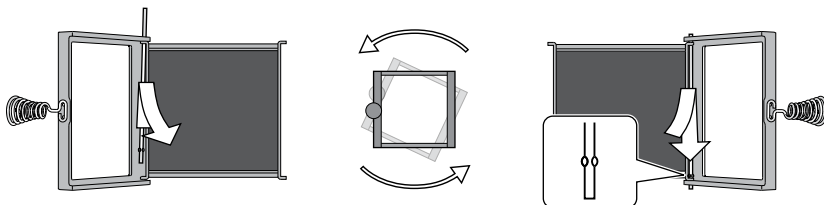

Figure 12. Changing the hinges of the hatch to the other side

7.5. Sauna heater stones



Sauna heater stones are important for the safety of the unit. In order for the warranty to remain valid, the user is responsible for proper maintenance of the stone space in accordance with the specifications and instructions.



Always ensure that the sauna heater frame is not visible between the stones. Direct heat radiation from a bare frame can make materials outside the protective distances dangerously hot.

Important information on suitable sauna stones:

- Suitable sauna stone materials are peridotite, olivine diabase, olivine and vulcanite.
- Only use cleavage surface and/or rounded stones for your sauna heater.
- Ceramic stones and decorative stones may only be used if they have been approved by the manufacturer and are used according to their instructions.
- Note that decorative stones are only suitable on the top layer of the stone space. Decorative stones must be placed loosely to ensure sufficient air circulation. Place any decorative stones so that they do not touch the heating elements of an electric sauna heater. In the case of a wood-burning sauna heater, make sure the stones do not touch the sauna heater's hot inner frame.
- The warranty does not cover any defects that have been caused by the use of decorative stones or by sauna stones not recommended by the manufacturer.
- A suitable stone size is 10–15 cm in diameter.
- Rinse any stone dust off the stones before placing them in the heater.

EN

Placing of sauna stones:

- Place the largest stones at the bottom. Place the flat stones against the outer shell of the sauna heater and the rounder ones in between. Fill the space evenly from the bottom up.
- Place a tight layer of stones between the outer shell and the frame of the sauna heater. Use stones that fit easily, and match each stone with ones that give the best fit together. Carefully cover the sauna heater frame with stones.
- Place large round stones on top of the fire chamber lid of the sauna heater.
- Fill the upper part with stones also. Place the stones loosely. Do not pile the stones too high on the frame.
- Finally, check that the sauna heater frame is not visible between the stones. Direct heat radiation from a bare frame can make materials outside the protective distances dangerously hot. Stack the stones more tightly if necessary.

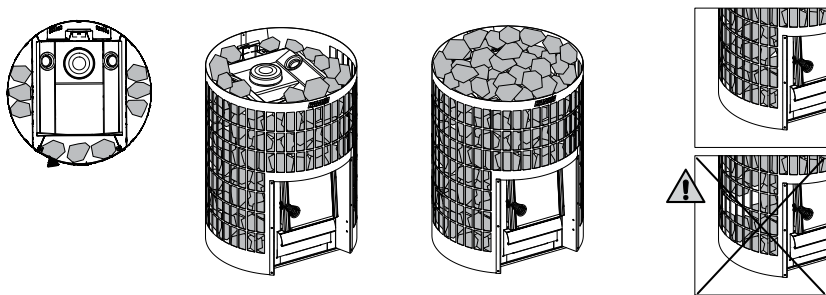





















Figure 13. Placing of sauna stones

8. USER INSTRUCTIONS

-  Read the instructions carefully before using the sauna heater.
-  Before using the sauna heater, check that there are no unsuitable objects in the sauna or within the safety distances of the sauna heater. Please note that exhaust fans operating in the same room as the sauna heater may cause problems.
-  **WARNING!** Prolonged exposure to high temperatures can cause a fire hazard.
-  **WARNING!** Never leave the sauna unattended when it is warm.
-  **WARNING!** Make sure that the fire is properly extinguished after use.
-  Before using the sauna heater, check the instructions for accessories such as a water heater.
-  The owner or person in charge of the use of the sauna heater must ensure that all users know how to use it properly and understand the potential risks associated with it.
-  Prolonged time in a hot sauna raises body temperature, which may be dangerous.
-  Take care with the sauna heater when it is hot. The stones and metal parts of the sauna heater are hot enough to burn the skin.
-  To avoid the risk of burns, do not throw water on the sauna heater when anyone is near it.
-  Keep children away from the sauna heater.
-  Do not leave children, individuals with reduced mobility, the ill or otherwise infirm in the sauna alone.
-  Check with a doctor if you have any health restrictions related to sauna use.
-  Consult the child health clinic before taking young children to the sauna.
-  Be careful when moving in the sauna, as the sauna benches or floor surfaces may be slippery.
-  Do not go into a hot sauna if you are under the influence of alcohol, medicines, narcotics or any other intoxicating substances.
-  Do not sleep in a heated sauna.
-  A marine climate and other humid climates can corrode the metal surfaces of the sauna heater.
-  Due to the risk of fire, do not use the sauna as a drying room for laundry.

8.1. Heating the sauna heater

- 1. Check the condition of the sauna heater and firebox.** Make sure that the sauna heater grate and the glass door are intact.
- 2. The ash box of a wood-burning sauna heater must always be emptied before heating.** A full ash box will disrupt air circulation and combustion. The combustion air introduced through the ash box cools the grate and extends its lifetime. Purchase a metal container for the ashes, preferably one with a base. **NOTE: Do not store the ash container near flammable materials, as the removed ash may contain glowing embers.**
- 3. Place the firewood into the fire chamber, leaving enough room for the combustion air to flow between the firewood.** Place the biggest pieces of wood on the bottom and the smaller ones on the top. Use logs with a diameter of about 8–12 cm (note the amount of starting firewood, Table 1).
- 4. Place the kindling on top of the firewood.** Starting the fire from the top causes the least smoking.
- 5. Light the kindling and close the hatch.** Adjust the draught by leaving the ash box slightly open. A wood-burning sauna heater must not be used with the sauna heater door open.
 - Note: The handles heat up when the sauna heater is heated. Use the tool provided to open and close the hatch and ash box.
 - When starting to make a fire in the sauna heater, it is advisable to keep the ash box slightly open to ensure that the wood will ignite properly.
 - Excessive draught will cause the whole sauna heater body to become red hot, which will shorten its life span considerably.
 - During sauna bathing and when the sauna room is already heated, the ash box can be closed altogether or kept only slightly open to reduce combustion and wood consumption. See (Table 1.) for the optimal gap.

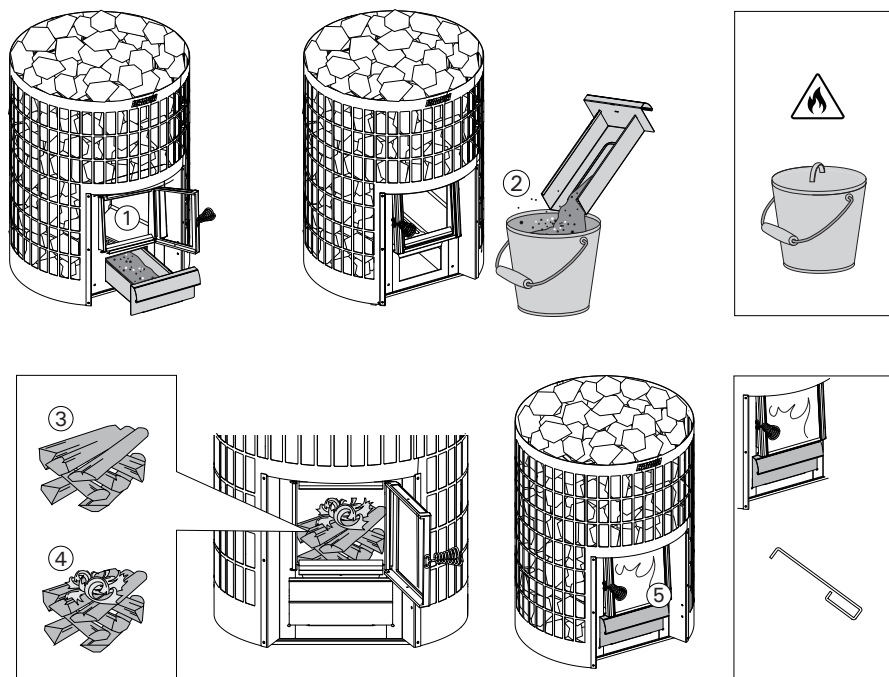

Figure 14. Heating the sauna heater

- 6. If necessary, put more wood into the fire chamber when the embers start to die down.** Use logs of about 12–15 cm in diameter. A couple of logs at a time is enough to maintain the sauna temperature (note the amount of fuel added; see Table 1).
- If the sauna heater is heated too much (e.g. several full sauna heaters in a row), the heater and chimney flue will overheat. Overheating shortens the life of the sauna heater and can also cause a fire hazard.
 - As a rule, the temperature should never exceed 100 °C.
 - See the heating instructions for the proper amount of wood to use. If necessary, allow the wood-burning sauna heater, the flue and the sauna room to cool down.
- 7. After use, stop adding firewood and allow the fire to go out. Always make sure that the fire is goes out entirely.**

8.2. Firewood



Observe the correct wood quantities and sizes in the instructions. If necessary, allow the wood-burning sauna heater, the flue and the sauna room to cool down.

EN

Dry wood is the best fuel for a sauna heater. Dry pieces of firewood make a clinking sound when struck together. The moisture content of wood is important both for clean burning and for efficient heating of the sauna heater. Birch bark and newspaper are two materials that make good kindling.

Make sure there is a dry and safe place to store the firewood and kindling, such as a shed or storage room.

The following materials should never be burned in the sauna heater:

- fuels with a high calorific value (e.g. chipboard, plastic, coal, briquettes, pellets)
- painted or impregnated wood
- waste (e.g. PVC, textiles, leather, rubber, disposable nappies)
- garden waste (e.g. grass, tree leaves)
- liquid fuels

8.3. Sauna water

- When using the sauna, throw water only on the stones. Throwing water onto the hot steel surfaces may cause them to warp due to the intense temperature change when the water hits them.
- Do not use any type of water other than that specified in the sauna heater instructions.
- If using sauna fragrances in the water, only use fragrances intended for sauna water and follow their instructions for use.
- Only use clean water for domestic use as sauna water. See Table 3.

Properties of water	Effects	Recommendation
Organic impurity	Colour, taste, precipitates	<12 mg/l
Iron content	Colour, smell, taste, precipitates	<0,2 mg/l
Manganese content (Mn)	Colour, smell, taste, precipitates	<0,10 mg/l
Water hardness: the main ingredients are calcium (Ca) and magnesium (Mg)	Precipitates	Ca: <100 mg/l Mg: <100 mg/l
Chloridic water	Corrosion	Cl: <100 mg/l
Chlorinated water	Health risk	Use prohibited
Sea water	Rapid corrosion	Use prohibited
Arsenic and radon concentrations	Health risk	Use prohibited

Table 3.

9. REGULAR UPKEEP AND MAINTENANCE

9.1. Sauna heater

Regularly checking and maintaining your sauna heater will improve safety, extend its lifetime and ensure the best possible steam.

- Before each use, empty the ash box and check the condition of the sauna heater hatch and firebox. (8.1. Heating the sauna heater)
- Soot and ash that have accumulated in the flues of the sauna heater must be regularly removed through the soot openings. Always check local regulations. Regular sweeping ensures safe use of the sauna heater and chimney flues, prevents fires and improves sauna heater efficiency. (9.2. Sweeping the sauna heater)
- Remove the stones and check the condition of the sauna heater body regularly. Due to intense temperature fluctuations, the sauna heater frame can deform to some extent during use. Check that there are no holes in the sauna heater and ensure there are no tears in the seams. Any tears must be repaired or the sauna heater must be replaced.
- Replace the sauna heater stones at least once a year, or more often if the sauna is used very frequently. Due to intense thermal cycling, the sauna heater stones will gradually deteriorate and crumble during use. Remove any stone debris that has accumulated in the stone space, and replace any broken stones.
- Wipe the sauna heater with a damp cloth to remove dust and dirt.

9.2. Sweeping the sauna heater



Regular sweeping of fireplaces and chimney flues is an important part of fire safety. As a result of incomplete combustion and failure to clean the flue regularly enough, soot can build up in the flue and may catch fire.



What to do if a soot fire occurs:

1. Close the ash box, the fire chamber and smoke damper (if one has been fitted).
2. Contact the local fire authority.
3. Do not attempt to put out a soot fire with water.
4. After a soot fire, both the fireplace and the flue must be checked by a chimney sweep before using the sauna again.



The chimney flue and the connection pipes must be swept at regular intervals, and especially when the sauna heater has not been used for a long time.



All sweeping must comply with national, regional and local regulations.

1. Before sweeping, cover surroundings as necessary to protect them from soot
2. Remove the stones from the sauna heater before sweeping in order to assess the condition of the frame.
3. Remove both of the soot opening plugs. If the sauna heater is connected to the chimney flue via the rear connection, remove the main connection stop plug as well.
4. Sweep the combustion flues of the sauna heater.
5. Use a metal brush or metal scoop to remove ash from the combustion flues.
6. Also remove ash from the ash box and from under the grate.
7. Check the seams and surfaces of the combustion flues of the sauna heater. There must be no gaps in the frame. Check the surfaces of the firebox from inside the sauna heater and the fire chamber lid from the stone side.
8. The sauna heater frame and its components change shape to some degree during use. Check that there is nothing to prevent safe use of the sauna heater. For example, make sure that the air deflector plates stay in place and that the grate is not too twisted.
9. After sweeping, make sure that the soot opening stops, stop plugs and ash box are put back in place properly. If the sauna heater features flue gas heat regulators that limit the maximum flue gas temperature, make sure these are in place. Check that the flue joint is intact and tight.
10. Place the stones back into the sauna heater. Check the condition of the stones. Stones that are in poor condition, dirty or calcified must be replaced with new ones. (7.5. Sauna heater stones)

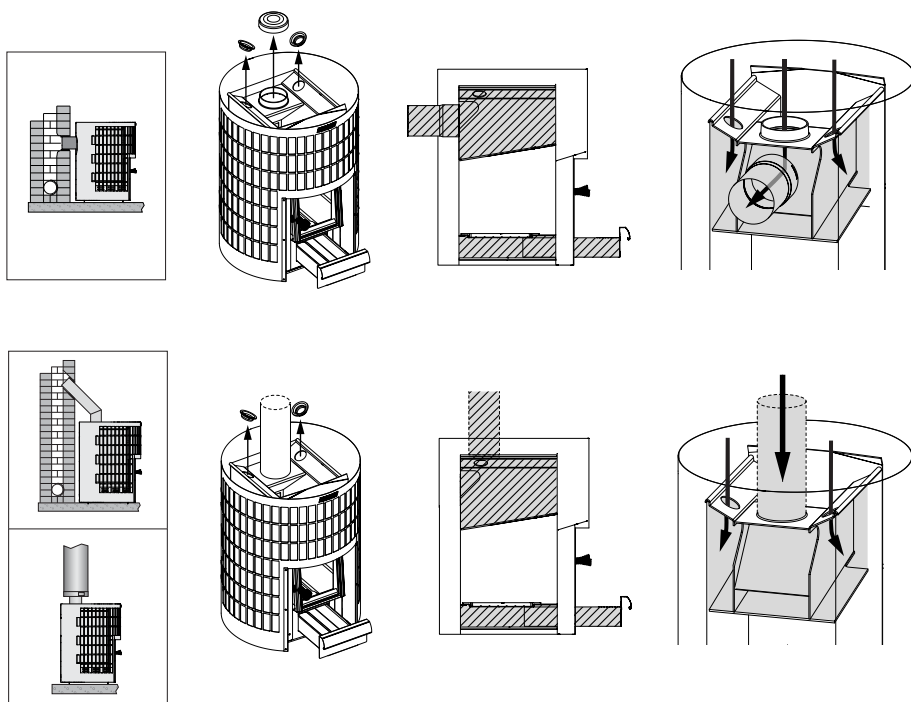

Figure 15. Sweeping the sauna heater

9.3. Troubleshooting

There is no draft in the flue. Smoke is coming into the sauna.

- The flue joint is leaking. Seal the joint (7.2. Connecting the sauna heater to the chimney flue)
- The brick chimney is cold or damp.
- Negative pressure in the dwelling caused by a cooker hood or other appliance. Make sure that there is make-up air.
- Negative pressure in the sauna room caused by wind or certain types of weather. Ensure the supply of make-up air, e.g. by opening the nearest external door or window during the ignition.
- More than one fireplace is being used at the same time. Make sure that there is make-up air.
- The ash box is full.
- The flues of the sauna heater are blocked (9.2. Sweeping the sauna heater)
- The chimney connection pipe is too deep in the chimney (7.2. Connecting the sauna heater to the chimney flue)
- There is a hole or tear in the frame or seam of the sauna heater caused by use. In this case, have the sauna heater repaired or replaced.
- The sauna heater's rear connection hole plug is not in place when the heater is connected to the flue through the top connection hole. (7. instructions for installation)

The sauna will not heat up.

- The sauna is too large for the heating capacity of the sauna heater (4. Technical information)
- The sauna has a large amount of uninsulated wall surface (5.1. Choosing the right sauna heater model)
- The firewood or kindling are wet or otherwise of poor quality (8.2. Firewood)
- The draft in the chimney is weak.
- The flues of the sauna heater are blocked (9.2. Sweeping the sauna heater)

The stones do not heat up.

- The sauna is too small for the heating capacity of the sauna heater (4. Technical information)
- The draft in the chimney is weak.
- The firewood or kindling are wet or otherwise of poor quality (8.2. Firewood)
- The flues of the sauna heater are blocked (9.2. Sweeping the sauna heater)
- Check how the stones are loaded on the heater. Remove any accumulated stone debris and sauna heater stones that are too small (less than 10 cm in diameter). Replace the disintegrating stones with large, intact stones. (7.5. Sauna heater stones)

The sauna heater produces an odour.

- See point (7.1. First heating of the sauna heater)
- A hot sauna heater may intensify odours mixed in the air, but the sauna or the heater do not produce odours themselves. Examples: paints, glues, heating oil and spices.

Wooden surfaces in the sauna room are darkening

- It is normal for the wooden surfaces in the sauna room to darken over time. Darkening may be accelerated by sunlight, heat from the sauna heater, protective materials for wall surfaces (the protective materials are not very heat resistant), fine particles of stone crumbling from the sauna heater stones and rising with the air currents, and smoke entering the sauna, e.g. when firewood is added.

Charring or blackening of wooden surfaces in the sauna room

- Stop using the sauna heater and check the safety distances. Make sure the sauna heater is the right size for your sauna. (6.2. Safety distances) (4. Technical information)

10. SPAREPARTS

spareparts.harvia.com



11. WARRANTY TERMS

www.harvia.com



EN

Harvia Cilindro 16

Holzbeheizter Saunaofen
Installations- und Betriebsanleitung

HARVIA

Sauna & Spa

Let's sauna.

Artikelnummer:
WKPC16S

DE

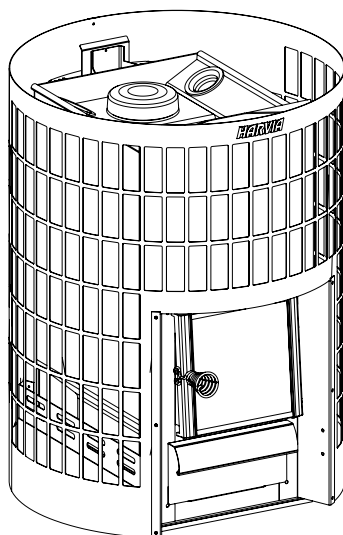

Herzlichen Glückwunsch zu Ihrer hervorragenden Saunaofenwahl!

Ein Harvia-Saunaofen funktioniert am besten und wird Ihnen lange Zeit dienen, wenn er wie in dieser Anleitung beschrieben genutzt und gewartet wird.

Lesen Sie bitte die Anleitung, bevor Sie den Saunaofen installieren oder benutzen. Bewahren Sie die Anleitung zum späteren Nachschlagen auf. Installations- und Betriebsanleitungen finden Sie auch auf unserer Website unter www.harvia.com.

Inhalt

1. WARNUNGEN UND HINWEISE	32
2. LIEFERUMFANG UND KOMPONENTEN DES SAUNAOFENS.....	39
4. TECHNISCHE INFORMATIONEN	41
5. ALLGEMEINE INFORMATIONEN	42
5.1. Die Wahl des richtigen Saunaofenmodells.....	42
5.2. Verbrennungsluftleitbleche.....	42
5.3. Zubehör.....	43
6. VOR DER INSTALLATION	44
6.1. Belüftung der Saunakabine.....	44
6.2. Sicherheitsabstände.....	45
6.3. Bodenschutz	46
6.4. Schutzausrüstung	47
7. INSTALLATIONSANLEITUNG	48
7.1. Erstes Aufheizen des Saunaofens.....	48
7.2. Anschluss des Saunaofens an den Rauchabzug.....	48
7.3. Anschluss des Saunaofens an den Harvia-Stahlrauchabzug	51
7.4. Montage der Klappenscharniere auf der anderen Seite	52
7.5. Saunaofensteine.....	52
8. BEDIENUNGSANLEITUNG	54
8.1. Vorheizen des Saunaofens.....	55
8.2. Brennholz.....	56
8.3. Saunawasser.....	57
9. REGELMÄSSIGE WARTUNG UND INSTANDHALTUNG	58
9.1. Saunaofen	58
9.2. Kehren des Saunaofens	58
9.3. Fehlerbehebung.....	60
9. ERSATZTEILE.....	61
10. GARANTIEBEDINGUNGEN	61

1. WARNUNGEN UND HINWEISE



Bevor Sie den Saunaofen benutzen, lesen Sie bitte die Warnhinweise und Anweisungen sorgfältig durch.



WARNUNG! Die Nichtbeachtung dieser Warnung kann zu schweren Verletzungen oder zum Tod führen.



VORSICHT! Die Nichtbeachtung dieser Warnung kann zu leichten oder schweren Verletzungen führen.



Installation

- Bitte beachten Sie bei der Installation und dem Betrieb des Saunaofens die Installations- und Betriebsanleitung für das Produkt. Bei der Installation des Kamins sind alle örtlichen Vorschriften, einschließlich derjenigen, die sich auf nationale und EU-Normen beziehen, zu beachten. Hinweise zu den Brandschutzvorschriften erhalten Sie von der örtlichen Brandschutzbehörde, die die Anlage genehmigt.
- Der Saunaofen ist so konzipiert, dass er die Saunakabine auf die gewünschte Temperatur aufheizt. Die Verwendung für andere Zwecke ist verboten. Bitte bewahren Sie die Installations- und Betriebsanleitung zum späteren Nachschlagen auf. Nach der Installation sollte die Betriebsanleitung dem Eigentümer der Sauna oder der für den Betrieb verantwortlichen Person ausgehändigt werden.
- Vor dem eigentlichen Betrieb muss ein Holzbeheizter Saunaofen wie unten beschrieben auf eine bestimmte Weise aufgeheizt werden. Das erste Aufheizen dient dazu, den Schutzlack am Holzbeheizten Saunaofen abzubrennen. Da dabei viel Rauch entsteht, sollte dies im Freien erfolgen. Entfernen Sie nach dem Abkühlen des Saunaofens eventuell vorhandene Farbreste mechanisch, z. B. mit einer Drahtbürste und einem Staubsauger.
- Vergewissern Sie sich vor der Installation des Saunaofens, dass alle erforderlichen Sicherheitsabstände eingehalten werden. Innerhalb der Sicherheitsabstände des Saunaofens dürfen sich keine elektrischen Geräte, Leitungen oder brennbaren Materialien befinden.
- Die in der Betriebsanleitung des Saunaofens angegebenen Werte müssen eingehalten werden. Eine Abweichung davon birgt die Gefahr eines Brandes.
- Der Saunaofen muss so installiert werden, dass die Warnhinweise nach der Installation gut lesbar sind.

- Ein holzbeheizter Saunaofen muss auf einem nicht brennbaren Gestell oder einem Fußboden mit ausreichender Tragfähigkeit aufgestellt werden. Wenn der vorhandene Untergrund diese Voraussetzung nicht erfüllt, sollten Sie z. B. Bretter verwenden, um die Last zu verteilen.
- Stellen Sie vor der Installation sicher, dass der Zugang zum Reinigen des Saunaofens und zum Ausfegen des Rauchfangs ungehindert möglich ist.
- Sorgen Sie für eine ausreichende Belüftung der Saunakabine, indem Sie sicherstellen, dass die Zu- oder Abluftöffnungen nicht versehentlich blockiert werden können.
- Ist um den Saunaofen ein Geländer angebracht, müssen die in der Betriebsanleitung des Saunaofens angegebenen Sicherheitsabstände eingehalten werden.
- Bitte beachten Sie bei der Installation von Zubehör für den Saunaofen die jeweilige Installations- und Betriebsanleitung.
- Die verstellbaren Füße können den Boden zerkratzen, wenn der Saunaofen über den Boden gezogen wird.
- Tragen Sie bei der Installation und Wartung sowie beim Nachlegen von Saunaofensteinen stets Schutzhandschuhe.

Rauchabzug

- Ein holzbeheizter Saunaofen kann nicht an einen gemeinsamen Rauchabzug angeschlossen werden.
- Schieben Sie das Abzugsanschlussrohr nicht zu weit in den Rauchabzug, da dieser sonst verstopft werden kann.
- Dichten Sie Abzugsanschlussrohr zur Öffnung in der Brandschutzwand z. B. mit feuerfester Mineralwolle oder ähnlichem ab.

Saunaofensteine

- Spülen Sie Staub und Verunreinigungen von den Steinen, bevor Sie diese in den Ofen legen.
- Keramische „Steine“ und weiche Specksteine dürfen nicht verwendet werden.
- Lassen Sie die Steine nicht in die Steinkammer fallen.
- Stapeln Sie die Steine nicht zu dicht, damit dazwischen Luft zirkulieren kann.
- Stapeln Sie keine überzähligen Steine auf dem Ofen.
- Innerhalb der Steinkammer oder in der Nähe des Saunaofens dürfen keine Gegenstände oder Geräte platziert werden, die die Menge oder Richtung der durch den Ofen strömenden Luft verändern könnten.

- Die direkte Wärmeabstrahlung eines nicht abgedeckten Saunaofenkörpers kann, bedingt durch falsche Anordnung der Steine, dazu führen, dass die Materialien auch außerhalb der Sicherheitsabstände gefährlich heiß werden.
- Schichten Sie die Steine mindestens einmal im Jahr neu oder ersetzen Sie zerbrochene Steine.

Wartung

- Der Kamin, der Rauchabzug und die Verbindungsrohre sollten in regelmäßigen Abständen von einem qualifizierten Fachmann gekehrt werden.
- Der Rauchabzug und die Verbindungsrohre müssen in regelmäßigen Abständen gekehrt werden, insbesondere wenn der Saunaofen längere Zeit nicht benutzt wurde.
- Durch eine unvollständige Verbrennung und unzureichende Reinigung des Rauchabzugs kann sich Ruß im Rauchabzug ansammeln, der sich entzünden kann. Lesen Sie die Anweisungen, was bei einem Rußbrand zu tun ist.
- Es ist verboten, Änderungen an einem holzbeheizten Saunaofen ohne Genehmigung des Herstellers vorzunehmen.
- Ein maritimes Klima und andere feuchte Klimazonen können die Metalloberflächen des Saunaofens korrodieren lassen.

DE

Was ist zu tun, wenn ein Rußbrand auftritt?

1. Schließen Sie den Aschekasten, die Brennkammer und die Rauchgasklappe (falls vorhanden).
2. Wenden Sie sich an die örtliche Brandschutzbehörde.
3. Versuchen Sie nicht, einen Rußbrand mit Wasser zu löschen.
4. Nach einem Rußbrand müssen sowohl der Kamin als auch der Rauchfang überprüft werden, bevor die Sauna erneut aufgeheizt wird.

Anweisungen

- Der Eigentümer oder die für den Betrieb des Saunaofens verantwortliche Person muss sich vergewissern, dass alle Benutzer mit dem ordnungsgemäßen Betrieb des Saunaofens vertraut sind und die damit verbundenen potenziellen Gefahren kennen.
- Seien Sie beim Betrieb des Saunaofens besonders vorsichtig. Die Steine des Saunaofens und die Außenflächen können sehr heiß werden.
- Halten Sie Kinder vom Saunaofen fern.
- Vergewissern Sie sich vor dem Aufheizen des Saunaofens, dass sich keine Gegenstände in der Sauna oder innerhalb der Sicherheitsab-

stände des Saunaofens befinden, die dort nicht hingehören.

- Bitte beachten Sie, dass Abluftventilatoren, die im gleichen Raum wie der Saunaofen betrieben werden, Probleme verursachen können.
- Sorgen Sie für ausreichende Belüftung, wenn Sie die Sauna die ersten Male aufheizen.
- Die Griffe erhitzen sich, wenn der Saunaofen aufgeheizt wird. Verwenden Sie das mitgelieferte Werkzeug zum Öffnen und Schließen der Ofentür und des Aschekastens.
- Bei längerer Hitzeeinwirkung besteht Brandgefahr.
- Der Aschekasten des Saunaofens sollte vor dem Aufheizen immer geleert werden.
- Lagern Sie den Aschebehälter nicht in der Nähe von brennbaren Materialien, da die entnommene Asche Glut enthalten kann.
- Der holzbeheizte Saunaofen darf nicht bei geöffneter Ofentür betrieben werden.
- Sorgen Sie für ausreichende Belüftung und Verbrennungsluft und stellen Sie sicher, dass die entsprechenden Öffnungen nicht versehentlich blockiert werden können.
- Die natürlichen Zugluftschwankungen, die durch die Jahreszeiten und die Witterungsbedingungen verursacht werden, können durch die Position des Aschekastens ausgeglichen werden.
- Zu starker Zug führt dazu, dass der gesamte Ofenkorpus rot glüht, was seine Lebensdauer erheblich verkürzt.
- Während des Badens und wenn die Saunakabine bereits aufgeheizt ist, kann der Aschekasten ganz geschlossen oder nur leicht geöffnet bleiben, um die Verbrennung und den Holzverbrauch zu reduzieren.
- Wegen der Brandgefahr darf die Sauna nicht als Trockenraum für Wäsche benutzt werden.
- Heiße Steinsplitter, die aus dem Saunaofen fallen, können den Bodenbelag beschädigen und stellen eine Brandgefahr dar.
- Achten Sie darauf, das Feuer nach dem Betrieb ordnungsgemäß zu löschen.

Was ist im Falle einer Überhitzung des Saunaofens oder eines anderen Problems zu tun? WARNUNG! Wenn eine Fehlfunktion zu einem Brand führt, rufen Sie die Feuerwehr.

1. Schließen Sie den Aschekasten und die Tür zur Brennkammer.
2. Kühlen Sie feuergefährdete Strukturen mit Wasser.
3. Kühlen Sie die Außenseite des Ofens mit Wasser.
4. Behalten Sie den Saunaofen im Auge, bis er vollständig abgekühlt ist.

5. Nach einer Fehlfunktion müssen sowohl der Kamin als auch der Rauchabzug überprüft werden, bevor die Sauna erneut aufgeheizt wird.

Heizmaterial

- Der Saunaofen darf nicht zum Verbrennen von Heizmaterial mit hohem Heizwert (z. B. Spanplatten, Kunststoff, Kohle, Briketts, Pellets), lackiertem oder behandeltem Holz, Abfallstoffen (z. B. PVC, Textilien, Leder, Gummi, Wegwerfwindeln), Gartenabfällen (z. B. Gras, Laub) oder flüssigen Brennstoffen verwendet werden.
- Legen Sie das Brennholz in die Brennkammer und lassen Sie genügend Platz, damit die Verbrennungsluft zwischen dem Brennholz hindurchströmen kann. Legen Sie die größten Holzstücke nach unten und die kleineren nach oben.
- Legen Sie das Kleinholz oben auf das Brennholz. Schließen Sie nach dem Anzünden die Tür. Falls notwendig, können Sie die Zugluft durch Öffnen des Aschekastens anpassen.
- Beachten Sie die richtigen Holz mengen und -größen in der Betriebsanleitung. Lassen Sie bei Bedarf den Saunaofen, den Rauchabzug und die Saunakabine abkühlen.

Saunawasser

- Wenn die Sauna in Betrieb ist, gießen Sie das Wasser nur auf die Steine. Wird Wasser auf die heißen Stahloberflächen gegossen, können sich diese aufgrund der starken Temperaturänderung beim Auftreffen des Wassers verziehen.
- Schütten oder gießen Sie nicht zu viel Wasser auf einmal auf den Saunaofen, da dies zu kochend heißen Spritzern führen kann.
- Gießen Sie kein Wasser auf den Saunaofen, wenn sich jemand in der Nähe befindet.
- Verwenden Sie keine Aufgusskelle mit einem Fassungsvermögen von mehr als 0,2 Litern.
- Verwenden Sie kein anderes als das in der Betriebsanleitung des Saunaofens angegebene Wasser.
- Wenn Sie Saunaduftstoffe im Wasser verwenden, verwenden Sie nur Duftstoffe, die für Saunawasser bestimmt sind, und beachten Sie die Gebrauchsanweisung.

Betrieb der Sauna

- Lassen Sie Kinder, Personen mit eingeschränkter Mobilität, kranke oder anderweitig gebrechliche Personen nicht allein in der Sauna.
- Längerer Aufenthalt in einer heißen Sauna erhöht die Körpertemperatur, was gefährlich sein kann.

- Wenden Sie sich an Ihren Arzt, wenn Sie gesundheitliche Einschränkungen in Bezug auf den Saunabesuch haben.
- Wenden Sie sich an einen Kinderarzt, bevor Sie mit kleinen Kindern in die Sauna gehen.
- Seien Sie vorsichtig, wenn Sie sich in der Sauna bewegen, da die Saunabänke oder der Boden rutschig sein können.
- Gehen Sie nicht unter dem Einfluss von Alkohol, Medikamenten, Rauschmitteln oder anderen berauschenden Substanzen in die Sauna.
- Schlafen Sie nicht in einer beheizten Sauna.



Zum Bewegen des Saunaofens sind immer zwei Personen nötig.



Der Saunaofen darf immer nur in aufrechter Position transportiert werden.



Der Saunaofen kann am Außengehäuse angehoben und transportiert werden.



Tragen Sie bei der Installation und Wartung sowie beim Nachlegen von Saunaofensteinen stets Schutzhandschuhe.



Entfernen Sie vor dem Gebrauch die Schutzfolie vom Saunaofen.

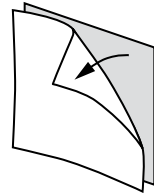
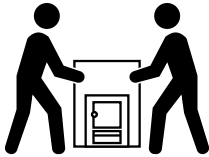

DE

Checkliste für die Installation des Saunaofens:

- Prüfen Sie, dass der Saunaofen intakt ist. Benutzen Sie keinen defekten Saunaofen.
- Vergewissern Sie sich, dass das Saunaofenmodell für die Sauna, in der es installiert werden soll, geeignet ist. (5.1. Die Wahl des richtigen Saunaofenmodells)
- Heizen Sie den Saunaofen vor. (7.1. Erstes Aufheizen des Saunaofens)
- Prüfen Sie, ob die Komponenten des Saunaofens (Klappe, Aschekasten, Rost und Luftleitbleche) an ihrem Platz und richtig montiert sind.
- Vergewissern Sie sich, dass die Abdeckungen des Rauchkanals und der Kehrluke vorhanden sind.
- Stellen Sie sicher, dass die erforderlichen Sicherheitsabstände eingehalten werden. (6.2. Sicherheitsabstände)
- Prüfen Sie, ob der Boden ausreichend geschützt ist. (6.3. Bodenschutz)
- Vergewissern Sie sich, dass der Rauchabzug dicht ist. (7.2. Anschluss des Saunaofens an den Rauchabzug)
- Überprüfen Sie, ob die Saunasteine im Saunaofen gemäß den Anweisungen eingelegt sind. (7.5. Saunasteine)
- Stellen Sie sicher, dass das Brennholz an einem trockenen und sicheren Ort gelagert wird.
- Wenn Zubehörteile installiert werden sollen, befolgen Sie die produktspezifischen Anweisungen zur Installation und Verwendung.
- Bitte bewahren Sie diese Betriebsanleitung zum späteren Nachschlagen auf.

2. LIEFERUMFANG UND KOMPONENTEN DES SAUNAOFENS

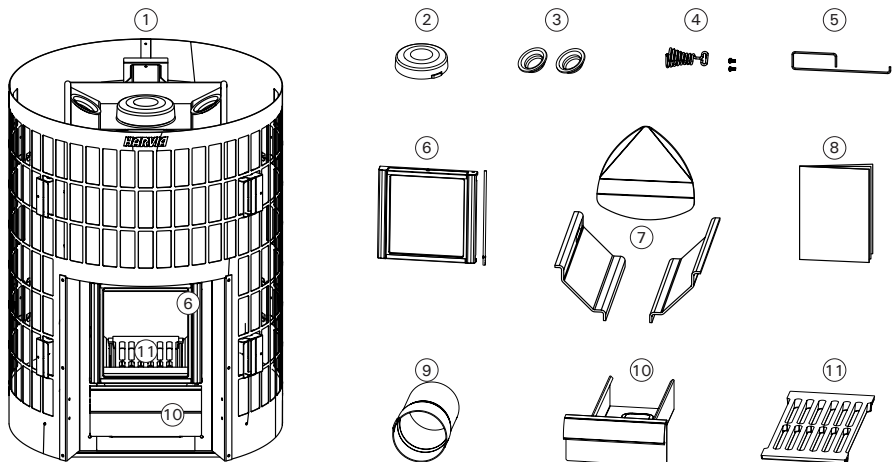

DE

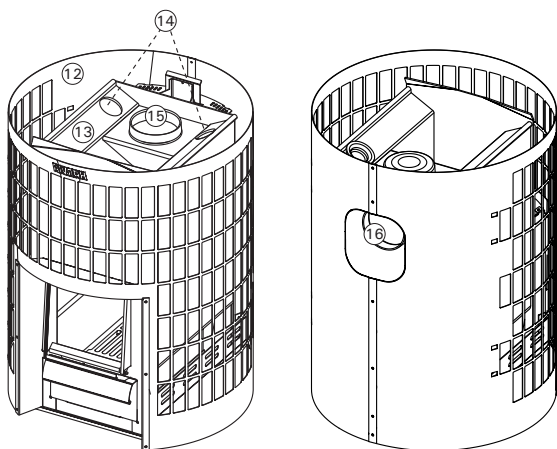

1. Saunaofen	9. Abzugsanschlussrohr
2. Stopfen	10. Aschekasten
3. Rußöffnungsstopfen (2 Stück)	11. Rost
4. Handgriff	12. Außengehäuse
5. Zusatzgriff	13. Rahmen
6. Glaslücke	14. Rußöffnungen
7. Verbrennungsluftleitbleche	15. Obere Anschlussöffnung
8. Installations- und Betriebsanleitung	16. Hintere Anschlussöffnung

3. LEISTUNGSERKLÄRUNG

Vorgesehene Verwendung	Mehrfach befeuerbare Saunaöfen Verwendung von naturbelassenem Scheitholz	 Harvia PL 12 40951 Muurame Finland 16 EN 15821:2010
Das Produkt erfüllt die folgenden Standards	Die Produkte sind gemäß den in Standard EN 15821:2010 beschriebenen Prüfverfahren typengetestet	
Gemeldete Stelle (Identifikationsnummer)	VTT, PL 1000, 02044 VTT, Finland (0809)	
		DoP09LG150
Produkttyp	Cilindro 16 Steel WKPC16S	
Erklärte Leistung – Wesentliche Merkmale		
Brennstoffe	Scheitholz	
Brandsicherheit (Brandgefahr der angrenzenden Bauteile)	p	
- Sicherheitsabstände zu brennbaren Materialien	▷ (6.2. Sicherheitsabstände)	
Emission von unbrennbaren Stoffen	p	
Oberflächentemperatur	p	
Abgabe gefährliche Stoffe	NPD	
Reinigungsmöglichkeit	p	
Abgastemperatur*	420 °C	
Mechanische Beständigkeit	p	
Thermische Leistung	16 kW	
- CO-emission 13 % O ₂	p (5510 mg/m ³)	
- CO-emission (%) at 13 % O ₂	p (0,44 %)	
- Wirkungsgrad	p (67 %)	
- Förderdruck*	12 Pa	
- Holzmenge beim Anfeuern	2,7 kg	
- Brennstoffaufgabemenge	3,2 kg	
- optimale Öffnungsbreite des Aschekastens nach der Anheizphase	45 mm	
Dauerhaftigkeit	p	
Rauchgasmassenstrom*	14,5 g/s	
Tür geschlossen p Erfüllt NPD Keine Leistung bestimmt		
Muurame, Finland 8.4.2015		Teemu Harvia Technical Director teemu.harvia@harvia.fi +358 207 464 038

Tabelle 1.

4. TECHNISCHE INFORMATIONEN

		Cilindro 16 Stahl WKPC16S
Produktinforma- tion	Farbe	Stahl
	Heizleistung für die Saunakabine	16 kW
Größe der Sau- nakabine	Saunavolumen min. (m ³)	6
	Saunavolumen max. (m ³)	13
Anschlussrohr	Erforderliche Temperaturklasse für den Rauchabzug	T600
	Durchmesser der Anschlussöffnung (mm)	115
	Max. Rohrlänge (m)	5
	Max. Gewicht für oberen Anschluss (kg)	50
Sicherheitsab- stände (für brennbare Materialien)	Sicherheitsabstand zur Decke, min. (mm)	1.000.
	Sicherheitsabstand zur Seite, min. (mm)	150
	Sicherheitsabstand nach vorne, min. (mm)	500
	Sicherheitsabstand nach hinten, min. (mm)	200
Maße	Breite (mm)	557
	Tiefe (mm)	557
	Höhe (mm)	750
	Gewicht (kg)	54
	Dicke der Brandabdeckung (mm)	5
Steine	Steinmenge (max. kg)	120
	Steingröße (cm)	Ø 10–15
Brennholz	Maximale Länge der Brennholzstücke (cm)	35
	Brennholzdurchmesser (cm)	8–15
Zubehör	Kaminschutzsockel	WL100PCS
	Kaminschirm	WL200PC
	Rauchrohrschutz	WL300PC
	Warmwasserbereiter	WP250PC
	Harvia-Stahlrohr	WHP1500
	Hitzeschutz	WZ020130
	Verbindungsrohr	WZ020ST
	Eck-Rauchrohr	Mehrere Modelle
	Maueranschluss	WZ011115
Rauchrohrdurchführungsmanschette	WZ020115	

DE

Tabelle 2.

5. ALLGEMEINE INFORMATIONEN

5.1. Die Wahl des richtigen Saunaofenmodells

Wählen Sie Ihr Saunaofenmodell sorgfältig aus. Saunaöfen mit zu geringer Leistung müssen länger und bei höherer Temperatur geheizt werden, was ihre Lebensdauer verkürzt.

Bitte beachten Sie, dass ungedämmte Wand- und Deckenflächen (z.B. Ziegel, Glas, Fliesen oder Beton) den Leistungsbedarf des Saunaofens erhöhen. Für jeden Quadratmeter Wand- und Deckenfläche dieser Art müssen zusätzlich $1,2 \text{ m}^3$ Volumen in die Berechnung einbezogen werden. Wenn die Saunawände aus massivem Holz bestehen, sollte das Volumen mit 1,5 multipliziert werden. Beispiele:

- Eine 10 m^3 große Saunakabine mit einer 2 m breiten und 2 m hohen Ziegelwand entspricht einer Saunakabine von etwa 15 m^3 .
- Eine 10 m^3 große Saunakabine mit einer Glastür entspricht einer Saunakabine von etwa 12 m^3 .
- Eine 10 m^3 große Saunakabine mit massiven Blockwänden entspricht einer Saunakabine von etwa 15 m^3 .

Wenn Sie Hilfe bei der Auswahl eines Saunaofens benötigen, wenden Sie sich bitte an Ihren Händler, einen Werksvertreter oder besuchen Sie unsere Website (www.harvia.com).

5.2. Verbrennungsluftleitbleche

DE

Der Saunaofen verfügt über ein verbrennungsförderndes Rostsystem: Verbrennungsluftleitbleche leiten einen Teil der Luft nach oben in die Brennkammer, direkt über das Feuer (Abbildung 2. Verbrennungsluftleitbleche). Dadurch verbrennen auch die Verbrennungsgase und erzeugen noch mehr Wärme. Auch der Brennstoff (8.2. Brennholz) und die Zündmethode (8.1. Vorheizen des Saunaofens) haben einen erheblichen Einfluss auf den Verbrennungswirkungsgrad und die Abgasemissionen.



Abbildung 2. Verbrennungsluftleitbleche

5.3. Zubehör

Wenn Sie Zubehöerteile für den Saunaofen anbringen möchten, beachten Sie bei der Montage oder Verwendung immer die Anweisungen für das jeweilige Zubehörteil.

- A. Harvia Stahlrohr WHP1500. (7.3. Anschluss des Saunaofens an den Harvia-Stahlrauchabzug)
- B. Warmwasserbereiter WP250PC. Wird über der oberen Anschlussöffnung montiert. Wenn Sie einen Kaminschirm oder einen anderen Schutz verwenden, der nicht so weit reicht, dass er die umliegenden brennbaren Materialien vor der Wärmestrahlung des Verbindungsrohrs zwischen dem Warmwasserbereiter und dem Rauchabzug schützt, muss ein Hitzeschutz über dem Verbindungsrohr angebracht werden.
- C. Hitzeschutz WZ020130. Wird um das Rauchrohr herum installiert. Der Sicherheitsabstand von einem ungeschützten Rauchrohr zu brennbaren Materialien beträgt 500 mm. Wenn Sie einen Hitzeschutz verwenden, beträgt der Sicherheitsabstand 250 mm.
- D. Verbindungsrohr WZ020ST. Bringt den Warmwasserbereiter auf die richtige Höhe.
- E. Eck-Rauchrohr. Mehrere Modelle.
- F. Maueranschluss WZ011115. Der Verbinder wird in der Rauchabzugsöffnung eingemauert, eine weitere Abdichtung ist nicht erforderlich. Auf der Innenseite befindet sich eine Abdichtung.
- G. Rauchrohrdurchführungsmanschette WZ020115. Deckt die Kanten der Rauchabzugsöffnung und den Dichtungsspalt in der Wand ab. Aus Edelstahl. Dieses Produkt besteht aus zwei Teilen und ist damit für eine Vielzahl von unterschiedlich gewinkelten Rauchrohren geeignet.
- H. Cilindro Kaminschutzsockel WL100PCS. (6.4. Schutzausrüstung)
- I. Cilindro Kaminschirm WL200PC. (6.4. Schutzausrüstung)
- J. Cilindro Rauchrohrblende WL300PC. (6.4. Schutzausrüstung)

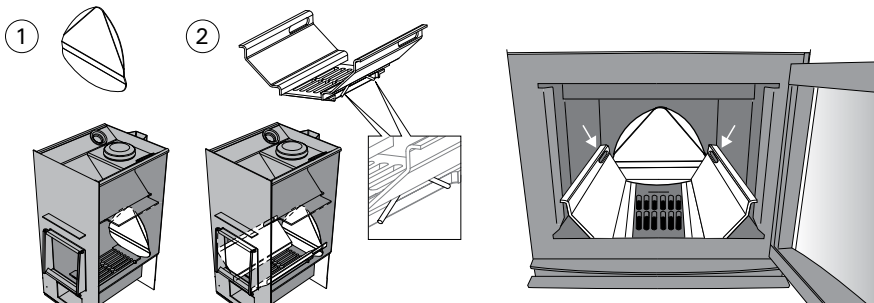





Abbildung 3. Zubehör (Abmessungen in mm)

6. VOR DER INSTALLATION

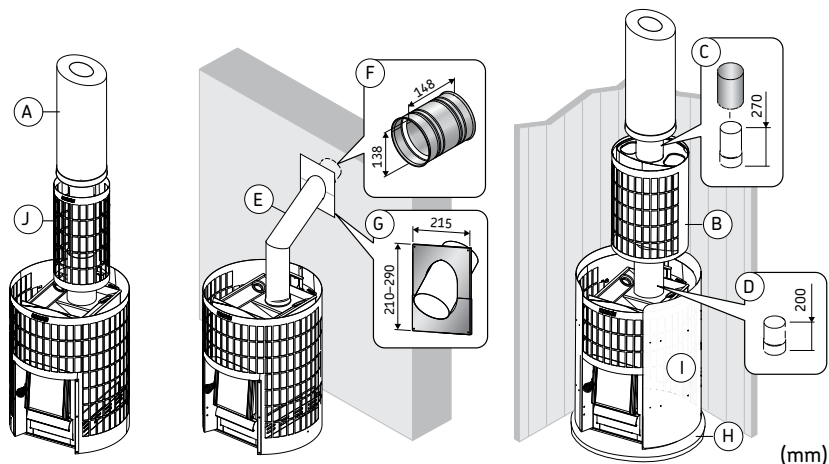
-  **WARNUNG!** Die in der Betriebsanleitung des Saunaofens angegebenen Werte müssen eingehalten werden. Eine Abweichung davon birgt die Gefahr eines Brandes.
-  **WARNUNG!** Bei der Installation des Kamins sind alle örtlichen Vorschriften, einschließlich derjenigen, die sich auf nationale und EU-Normen beziehen, zu beachten. Hinweise zu den Brandschutzvorschriften erhalten Sie von der örtlichen Brand-
schutzbehörde, die die Anlage genehmigt.
-  **WARNUNG!** Der Saunaofen ist so konzipiert, dass er die Saunakabine auf die gewünschte Temperatur aufheizt. Die Verwendung für andere Zwecke ist verboten.

6.1. Belüftung der Saunakabine

-  **Sorgen Sie für eine ausreichende Belüftung der Saunakabine, indem Sie sicherstellen, dass die Zu- oder Abluftöffnungen nicht versehentlich blockiert werden können.**

DE

Die Belüftung der Saunakabine sollte wie folgt eingestellt werden:

Schwerkraftlüftung (Abbildung 4. Schwerkraftlüftung)

- A. Die frische Zuluft wird in der Nähe des Saunaofens auf den Boden geleitet und so weit wie möglich vom Saunaofen entfernt in der Nähe der Decke abgesaugt.
- B. Da der Saunaofen die Luft effizient zirkulieren lässt, dient die Abluftöffnung hauptsächlich dazu, die Feuchtigkeit nach dem Saunagang abzuleiten.

Mechanische Entlüftung (Abbildung 5. Mechanische Entlüftung)

- A. Frische Zuluft wird ca. 500 mm oberhalb des Saunaofens in den Raum geleitet und in Bodennähe, z.
B. unter den Bänken, abgesaugt



Abbildung 4. Schwerkraftlüftung



Abbildung 5. Mechanische Entlüftung

6.2. Sicherheitsabstände

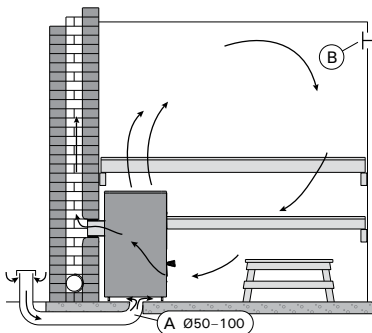

WARNUNG! Vergewissern Sie sich vor der Installation des Saunaofens, dass alle erforderlichen Sicherheitsabstände eingehalten werden. Innerhalb der Sicherheitsabstände des Saunaofens dürfen sich keine elektrischen Geräte, Leitungen oder brennbaren Materialien befinden.

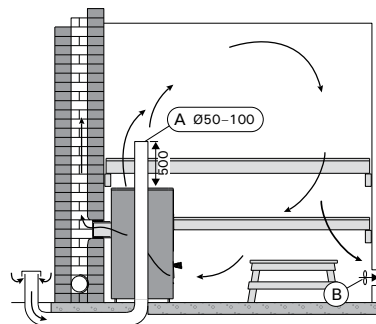
- Decke. Der Mindestsicherheitsabstand zwischen der Oberseite des Saunaofens und der Decke.
- Brennbare Wände und Decken. Die Mindestsicherheitsabstände zwischen dem Saunaofen und brennbaren Materialien.
- Gemauerte Wände. Die Mindestsicherheitsabstände, wenn die Vorderseite und eine Seite des Saunaofens für die Luftzirkulation ungehindert frei sind.
- Gemauerte Wände. Mindestsicherheitsabstände beim Einbau des Saunaofens in eine Wandnische.



Abbildung 6. Sicherheitsabstände

6.3. Bodenschutz



Der Fußboden unter dem Saunaofen muss eine ausreichende Tragfähigkeit aufweisen. Wenn der vorhandene Untergrund diese Voraussetzung nicht erfüllt, sollten Sie z. B. Bretter verwenden, um die Last zu verteilen.

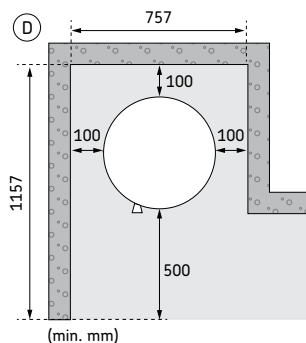
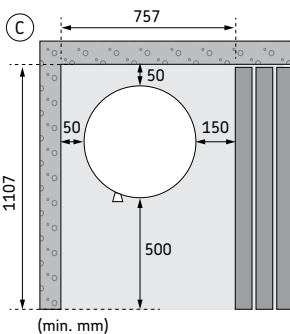
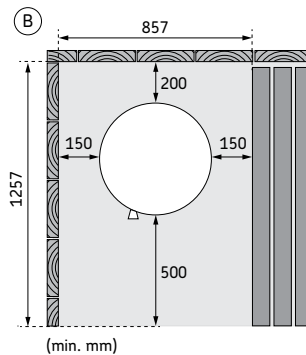
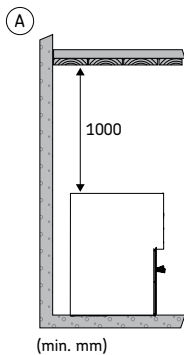
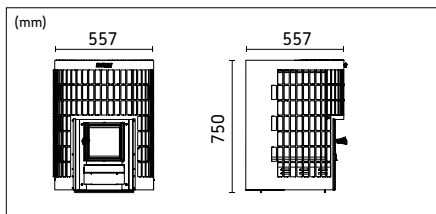

Helle Bodenbeläge können durch Asche, Steine und Metallspäne, die aus dem Saunaofen fallen, verschmutzt werden. Verwenden Sie dunkle Bodenbeläge und Fugenmaterialien.

- A. Betonboden, nicht gefliest. Wenn die Betonplatte mindestens 60 mm dick ist, kann der Saunaofen direkt auf dem Betonboden installiert werden. Vergewissern Sie sich, dass sich im Beton unter dem Heizgerät keine elektrischen Leitungen oder Wasserrohre befinden.
- B. Gefliester Boden. Fliesenkleber und Fugen- und Abdichtungsmaterialien, die unter Fliesen verwendet werden, sind nicht beständig gegen die Wärmestrahlung des Saunaofens. Schützen Sie den Boden mit einer Harvia-Kaminschutzunterlage (6.4. Schutzausrüstung) oder einem ähnlichen Hitzeschutz.
- C. Entflammbarer Boden. Schützen Sie den Boden mit einer Harvia-Kaminschutzunterlage (6.4. Schutzausrüstung). Schützen Sie den brennbaren Boden außerhalb der Luke mit einem Funkenschutz.

DE



Abbildung 7. Bodenschutz

6.4. Schutzausrüstung

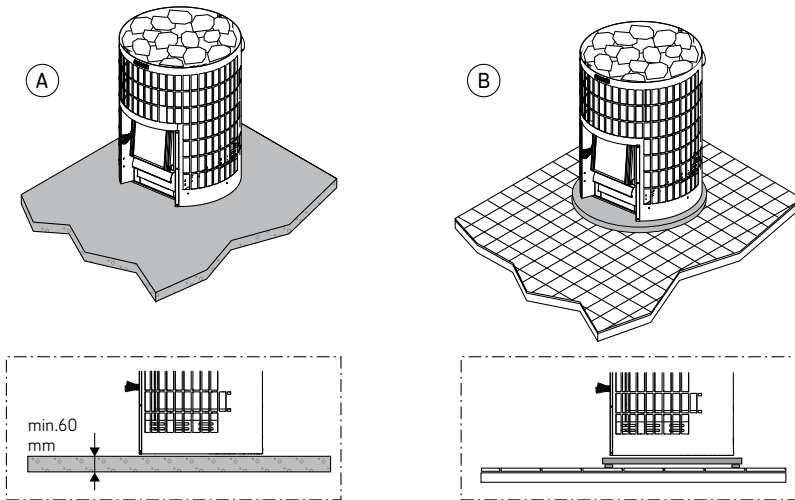

Wenn Sie Zubehörteile für den Saunaofen anbringen möchten, beachten Sie bei der Montage oder Verwendung immer die Anweisungen für das jeweilige Zubehörteil.

1. Cilindro Kaminschutzsockel WL100PCS.
2. Cilindro Kaminschirm WL200PC. Eine Schutzwand, die am Saunaofen befestigt ist. Gleichwertig mit einem einfachen, leichten Schutz.
3. Cilindro Rauchrohrblende WL300PC. Wird um das Rauchrohr herum installiert und mit Steinen gefüllt. Geeignet sowohl für gerade als auch für abgewinkelte Eck-Rauchrohre.

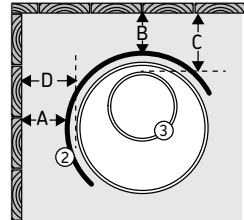
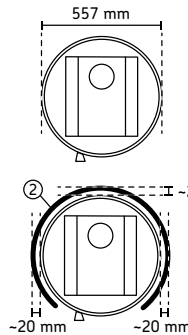
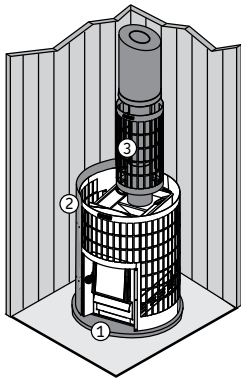

A	min. 50 mm
B	min. 50 mm
C	min. 165 mm
D	min. 70 mm



Abbildung 8. Schutzzubehör (Abmessungen in mm)

DE

7. INSTALLATIONSANLEITUNG

7.1. Erstes Aufheizen des Saunaofens

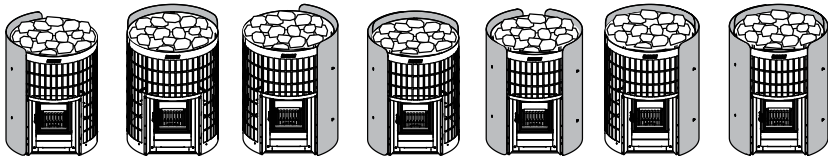

Bevor der Saunaofen in einer Sauna betrieben werden kann, muss er einmal im Freien aufgeheizt werden.

Das erste Aufheizen dient dazu, den Schutzlack am Holzbeheizten Saunaofen abzubrennen. Bei diesem Vorgang entsteht viel Rauch.

1. Erhitzen Sie den Saunaofenrahmen im Freien, bis kein Rauch mehr erzeugt wird. Wenn Rauchrohre verwendet werden sollen, müssen sie so angebracht werden, dass ein Luftzug entsteht. Sie brauchen vor diesem ersten Aufheizen keine Steine in den Saunaofen zu legen. Lassen Sie den Rahmen abkühlen. Entfernen Sie eventuelle Farbreste mechanisch, z. B. mit einer Drahtbürste und einem Staubsauger. (Wenn Sie den Ofen nicht im Freien beheizen können, beginnen Sie mit Schritt 2. In diesem Fall erzeugt der Rahmen mehr Rauch, wenn der Ofen in der Sauna aufgeheizt wird).
2. Montieren Sie den Saunaofen entsprechend der Anleitung. Legen Sie die Steine in den Saunaofen ein. (7.5. Saunaofensteine)
3. Heizen Sie die Sauna auf eine normale Temperatur auf. Achten Sie darauf, dass die Sauna gut belüftet ist, da vom Rahmen noch immer Rauch und Gerüche ausgehen können. Wenn sich kein Rauch mehr bildet, ist der Saunaofen einsatzbereit.

DE

7.2. Anschluss des Saunaofens an den Rauchabzug



Ein Holzbeheizter Saunaofen kann nicht an einen gemeinsamen Rauchabzug angeschlossen werden.

Machen Sie eine Öffnung in die Feuerwand für den Rauchabzugsanschluss. Wenn Sie einen Bodenschutz verwenden, berücksichtigen Sie dessen Höhe, wenn Sie festlegen, in welcher Höhe die Öffnung gebohrt werden soll. Die Öffnung sollte etwas größer sein als das Rauchabzugsrohr. Ein geeigneter Dichtungsspalt um den Anschluss beträgt etwa 10 mm. Die Innenecken der Rauchabzugsöffnung sollten abgerundet sein, damit die Abgase ungehindert in den Schornstein eintreten können. Harvia bietet auch eine Reihe von Zubehörteilen an, die die Installation erleichtern (5.3. Zubehör)

Anschluss des Saunaofens an einen gemauerten Rauchabzug durch die hintere Öffnung

- Montieren Sie das Rauchabzugsrohr an die hintere Anschlussöffnung des Saunaofens. Vergewissern Sie sich, dass das Anschlussrohr fest installiert und verschlossen ist.
- Schieben Sie das Abzugsanschlussrohr nicht zu weit in den Rauchabzug, da dieser sonst verstopft werden kann. Kürzen Sie das Rohr, falls erforderlich.
- Dichten Sie das Abzugsanschlussrohr zur Öffnung in der Brandschutzwand z. B. mit feuerfester Mineralwolle oder ähnlichem ab. Stellen Sie sicher, dass der Schornsteinanschluss dicht ist, und dichten Sie gegebenenfalls mit feuerfester Mineralwolle ab.



Abbildung 9. Anschluss des Saunaofens an einen gemauerten Rauchabzug durch die hintere Öffnung

Anschluss des Saunaofens an einen Rauchabzug durch die obere Öffnung

- Für den oberen Anschluss benötigen Sie ein 45° oder 90° abgewinkeltes Rauchrohr. (5.3. Zubehör)
- Schieben Sie den Verschlussstopfen über die hintere Anschlussöffnung.
- Verwenden Sie einen Schraubenzieher, um die Halterung zu biegen.
- Montieren Sie das Rauchabzugsrohr an die obere Anschlussöffnung des Saunaofens. Vergewissern Sie sich, dass das Anschlussrohr fest installiert und verschlossen ist.
- Schieben Sie den Saunaofen in seine Position. Schieben Sie das Abzugsanschlussrohr nicht zu weit in den Rauchabzug, da dieser sonst verstopft werden kann. Kürzen Sie das Rohr, falls erforderlich.
- Das Abzugsanschlussrohr zur Öffnung in der Brandschutzwand z. B. mit feuerfester Mineralwolle abdichten. Stellen Sie sicher, dass der Schornsteinanschluss dicht ist, und dichten Sie gegebenenfalls mit feuerfester Mineralwolle ab.

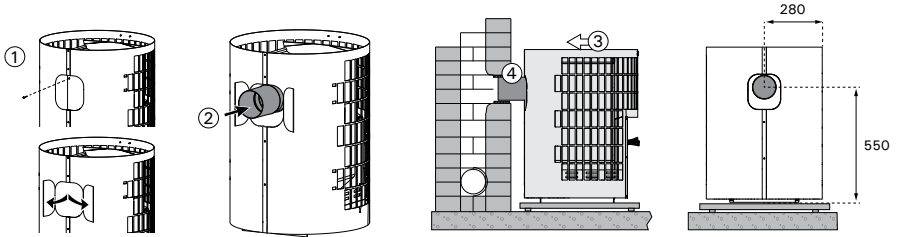

Abbildung 10. Anschluss des Saunaofens an einen gemauerten Rauchabzug durch die obere Öffnung

7.3. Anschluss des Saunaofens an den Harvia-Stahlrauchabzug

Für den Rauchgasabzug kann ein CE-gekennzeichnetes Harvia-Stahlrauchabzug mit Rauchrohren aus Edelstahl und feuersoliertem Rauchabzug verwendet werden. Der Querschnitt des Schornsteins ist kreisförmig. Der Durchmesser des Rauchrohrs beträgt 115 mm, der Durchmesser des Außenmantels 220 mm.

- Montieren Sie das Rauchabzugsrohr an die obere Anschlussöffnung des Saunaofens. Das Rauchrohr muss dicht eingebaut und fest verschlossen sein. Ausführliche Anweisungen finden Sie in der Anleitung zur Installation von Stahlrohren.

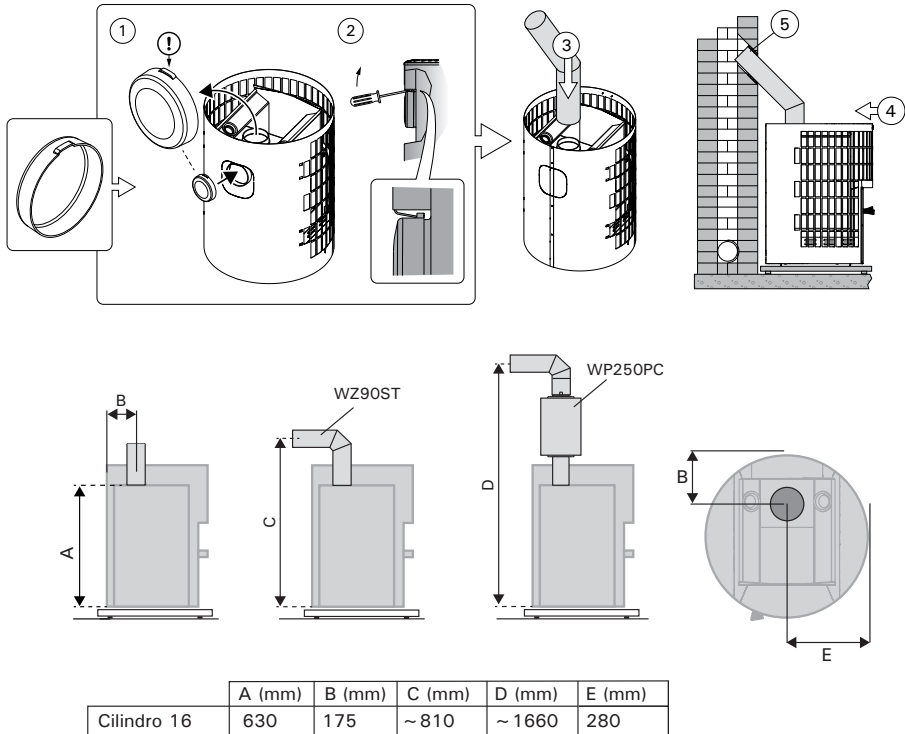

Wenn ein Kaminschirm um den Saunaofen herum verwendet wird, muss der isolierte Teil des Rohrs auf oder unter der Höhe der Oberkante des Schirms liegen.

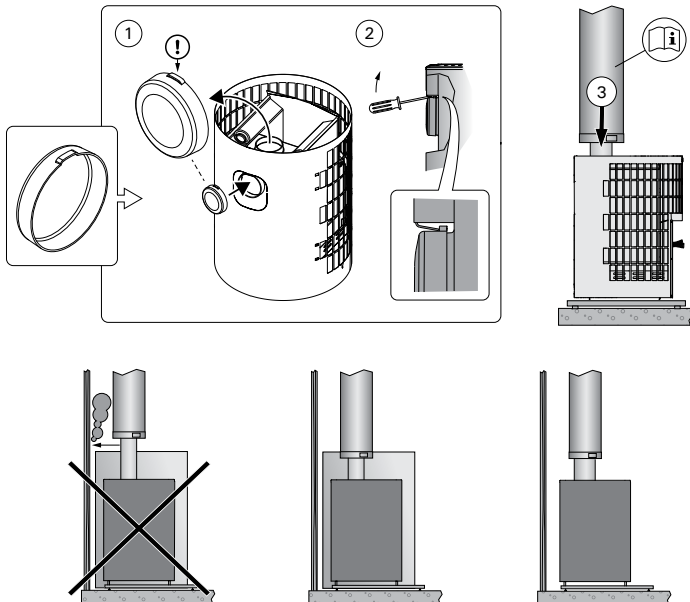

DE

Abbildung 11. Anschluss des Saunaofens an den Harvia-Stahlrauchabzug

7.4. Montage der Klappenscharniere auf der anderen Seite

Die Klappe der Brennkammer kann so montiert werden, dass sie entweder nach rechts oder nach links geöffnet werden kann. Siehe Abbildung 12.



Abbildung 12. Montage der Klappenscharniere auf der anderen Seite

7.5. Saunaofensteine



Saunaofensteine sind wichtig für die Sicherheit des Ofens. Damit die Garantie gültig bleibt, ist der Benutzer für die ordnungsgemäße Wartung der Steinkammer gemäß den Spezifikationen und Anweisungen verantwortlich.

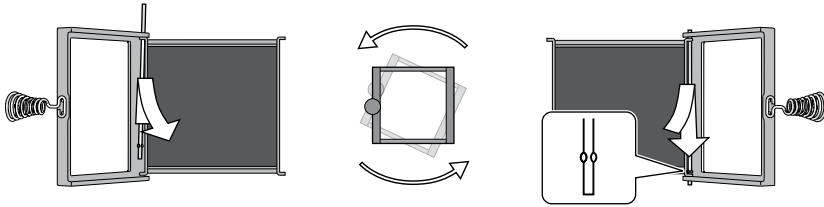

Achten Sie stets darauf, dass der Rahmen des Saunaofens zwischen den Steinen nicht sichtbar ist. Direkte Wärmestrahlung von einem blanken Rahmen kann Materialien jenseits der Schutzabstände gefährlich heiß werden lassen.

Wichtige Informationen zu geeigneten Saunaofensteinen:

- Geeignete Materialien für Saunaofensteine sind Peridotit, Olivindiabas, Olivin und Vulkanit.
- Verwenden Sie für Ihren Saunaofen nur spaltbare und/oder abgerundete Steine.
- Keramiksteine und Dekosteine dürfen nur verwendet werden, wenn sie vom Hersteller zugelassen sind und gemäß dessen Gebrauchsanweisung verwendet werden.
- Beachten Sie, dass Dekosteine nur für die oberste Schicht der Steinkammer geeignet sind. Dekosteine müssen locker verlegt werden, um eine ausreichende Luftzirkulation zu gewährleisten. Platzieren Sie Dekosteine so, dass sie die Heizelemente des Elektrosaunaofens nicht berühren. Bei einem Holzbeheizten Saunaofen ist darauf zu achten, dass die Steine nicht den heißen Innenrahmen des Saunaofens berühren.
- Die Garantie erstreckt sich nicht auf Mängel, die durch die Verwendung von Dekosteinen oder vom Hersteller nicht empfohlenen Saunasteinen verursacht wurden.
- Eine geeignete Steingröße hat einen Durchmesser von 10 bis 15 cm.
- Spülen Sie Staub und Verunreinigungen von den Steinen, bevor Sie diese in den Ofen legen.

Befüllen der Steinkammer:

- Legen Sie die größten Steine auf den Boden. Legen Sie die flachen Steine an die Außenseite des Saunaofens und die runderen Steine dazwischen. Füllen Sie die Steinkammer gleichmäßig von unten nach oben auf.
- Legen Sie eine dichte Schicht von Steinen zwischen die Außenwand und den Rahmen des Saunaofens. Verwenden Sie Steine, die problemlos hineinpassen, und wählen Sie jeweils die Steine aus, die am besten zueinander passen. Decken Sie den Rahmen des Saunaofens sorgfältig mit Steinen ab.
- Legen Sie große runde Steine auf den Deckel der Brennkammer des Saunaofens.
- Befüllen Sie auch den oberen Teil mit Steinen. Legen Sie die Steine locker auf. Stapeln Sie die Steine nicht zu hoch auf dem Rahmen.
- Prüfen Sie zum Schluss, dass der Rahmen des Saunaofens nicht zwischen den Steinen sichtbar ist. Direkte Wärmestrahlung von einem blanken Rahmen kann Materialien jenseits der Schutzabstände gefährlich heiß werden lassen. Stapeln Sie die Steine bei Bedarf dichter.

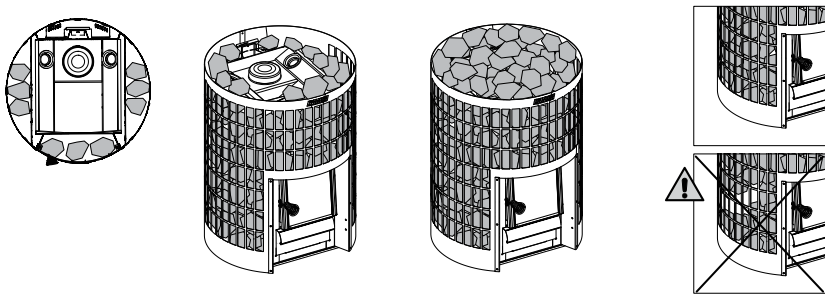

DE

Abbildung 13. Befüllung der Steinkammer

8. BEDIENUNGSANLEITUNG



Lesen Sie vor dem Betrieb des Saunaofens die Betriebsanleitung sorgfältig durch.



Vergewissern Sie sich vor dem Aufheizen des Saunaofens, dass sich keine Gegenstände in der Sauna oder im Bereich der Sicherheitsabstände des Saunaofens befinden, die dort nicht hingehören. Bitte beachten Sie, dass Abluftventilatoren, die im gleichen Raum wie der Saunaofen betrieben werden, Probleme verursachen können.



WARNUNG! Bei längerer Hitzeeinwirkung besteht Brandgefahr.



WARNUNG! Lassen Sie die Sauna niemals unbeaufsichtigt, wenn sie aufgeheizt ist.



WARNUNG! Achten Sie darauf, das Feuer nach dem Betrieb ordnungsgemäß zu löschen.



Lesen Sie vor dem Betrieb des Saunaofens die Anweisungen für Zubehör wie z. B. einen Warmwasserbereiter.

DE



Der Eigentümer oder die für den Betrieb des Saunaofens verantwortliche Person muss sich vergewissern, dass alle Benutzer mit dem ordnungsgemäßen Betrieb des Saunaofens vertraut sind und die damit verbundenen potenziellen Gefahren kennen.



Längerer Aufenthalt in einer heißen Sauna erhöht die Körpertemperatur, was gefährlich sein kann.



Lassen Sie Vorsicht walten, wenn der Saunaofen heiß ist. Die Steine und die Metallteile des Saunaofens sind heiß genug, um die Haut zu verbrennen.



Gießen Sie kein Wasser auf den Saunaofen, wenn sich jemand in der Nähe befindet.



Halten Sie Kinder vom Saunaofen fern.



Lassen Sie Kinder, Personen mit eingeschränkter Mobilität, kranke oder anderweitig gebrechliche Personen nicht allein in der Sauna.



Wenden Sie sich an Ihren Arzt, wenn Sie gesundheitliche Einschränkungen in Bezug auf den Saunabesuch haben.



Wenden Sie sich an einen Kinderarzt, bevor Sie mit kleinen Kindern in die Sauna gehen.



Seien Sie vorsichtig, wenn Sie sich in der Sauna bewegen, da die Saunabänke oder der Boden rutschig sein können.



Gehen Sie nicht unter dem Einfluss von Alkohol, Medikamenten, Rauschmitteln oder anderen berauschenden Substanzen in die Sauna.



Schlafen Sie nicht in einer beheizten Sauna.



Ein maritimes Klima und andere feuchte Klimazonen können die Metalloberflächen des Saunaofens korrodieren lassen.



Wegen der Brandgefahr darf die Sauna nicht als Trockenraum für Wäsche benutzt werden.

8.1. Vorheizen des Saunaofens

1. **Überprüfen Sie den Zustand des Saunaofens und des Feuerraums.** Vergewissern Sie sich, dass der Saunaofenrost und die Glastür intakt sind.
2. **Der Aschekasten des Saunaofens sollte vor dem Aufheizen immer geleert werden.** Ein voller Aschekasten stört die Luftzirkulation und die Verbrennung. Die durch den Aschekasten eingeleitete Verbrennungsluft kühlt den Rost und verlängert dessen Lebensdauer. Kaufen Sie einen Metallbehälter für die Asche, vorzugsweise einen mit einem Boden. **HINWEIS: Lagern Sie den Aschebehälter nicht in der Nähe von brennbaren Materialien, da die entnommene Asche Glut enthalten kann.**
3. **Legen Sie das Brennholz in die Brennkammer und lassen Sie genügend Platz, damit die Verbrennungsluft zwischen dem Brennholz hindurchströmen kann.** Legen Sie die größten Holzstücke nach unten und die kleineren nach oben. Verwenden Sie Holzscheite mit einem Durchmesser von ca. 8–12 cm (beachten Sie die Menge des Anfeuerungsholzes, Tabelle 1).
4. **Legen Sie das Kleinholz oben auf das Brennholz.** Das Anzünden von oben verursacht die geringste Rauchentwicklung.

DE



Abbildung 14. Vorheizen des Saunaofens

5. Zünden Sie das Kleinholz an und schließen Sie die Klappe. Regulieren Sie den Luftzug, indem Sie den Aschekasten leicht geöffnet lassen. Der Holzbeheizte Saunaofen darf nicht bei geöffneter Ofentür betrieben werden.

- Hinweis: Die Griffe erhitzen sich, wenn der Saunaofen aufgeheizt wird. Verwenden Sie das mitgelieferte Werkzeug zum Öffnen und Schließen der Ofentür und des Aschekastens.
- Beim Anheizen des Saunaofens ist es ratsam, den Aschekasten leicht geöffnet zu halten, damit sich das Holz gut entzünden kann.
- Zu starke Zugluft führt dazu, dass der gesamte Ofenkörper rot glüht, was seine Lebensdauer erheblich verkürzt.
- Während des Badens und wenn die Saunakabine bereits aufgeheizt ist, kann der Aschekasten ganz geschlossen oder nur leicht geöffnet bleiben, um die Verbrennung und den Holzverbrauch zu reduzieren. Siehe (Tabelle 1.) für die optimale Öffnung.

6. Legen Sie bei Bedarf mehr Holz in die Brennkammer, wenn die Glut zu erlöschen beginnt. Verwenden Sie Holzscheite mit einem Durchmesser von etwa 12–15 cm. Ein paar Holzscheite auf einmal reichen aus, um die Temperatur in der Sauna aufrechtzuerhalten (beachten Sie die Menge des zugefügten Brennmaterials; siehe Tabelle 1).

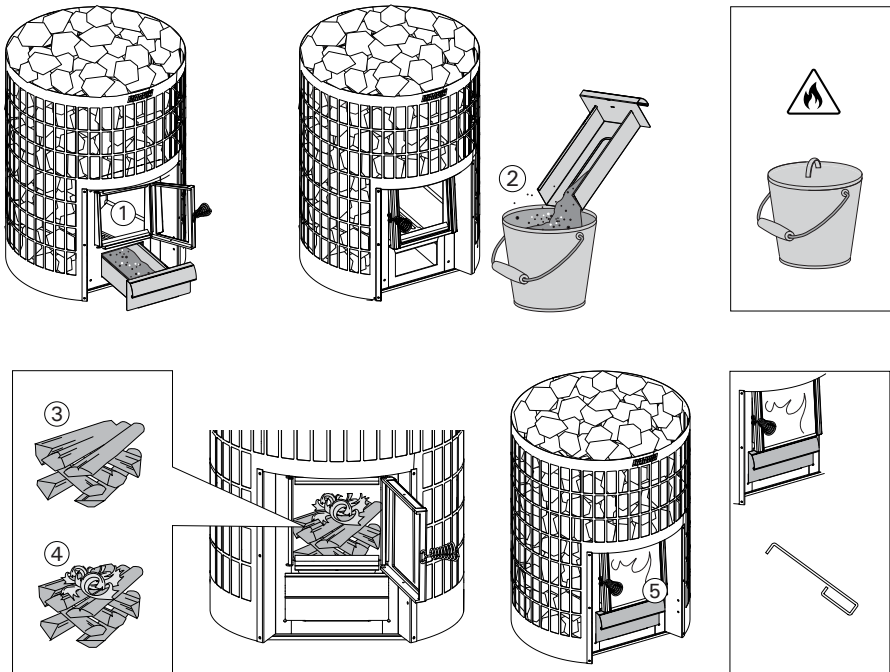
- Wird der Saunaofen zu stark aufgeheizt (z.B. mehrere volle Saunaöfen nacheinander), werden Ofen und Rauchabzug überhitzt. Eine Überhitzung verkürzt die Lebensdauer des Saunaofens und kann außerdem eine Brandgefahr darstellen.
- In der Regel sollte die Temperatur 100 °C nicht überschreiten.
- Die richtige Holzmenge entnehmen Sie bitte der Heizanleitung. Lassen Sie bei Bedarf den Saunaofen, den Rauchabzug und die Saunakabine abkühlen.

7. Nach dem Gebrauch kein Brennholz mehr nachlegen und das Feuer erlöschen lassen. Vergewissern Sie sich immer, dass das Feuer vollständig erloschen ist.

8.2. Brennholz



Beachten Sie die richtigen Holzmengen und -größen in der Betriebsanleitung. Lassen Sie bei Bedarf den Saunaofen, den Rauchabzug und die Saunakabine abkühlen.

Trockenes Holz ist das beste Brennmaterial für einen Saunaofen. Trockene Holzstücke machen ein klirrendes Geräusch, wenn sie aneinander geschlagen werden. Der Feuchtigkeitsgehalt des Holzes ist sowohl für eine saubere Verbrennung als auch für eine effiziente Beheizung des Saunaofens wichtig. Birkenrinde und Zeitungspapier sind zwei Materialien, die sich gut zum Anzünden eignen.

Stellen Sie sicher, dass es einen trockenen und sicheren Ort gibt, an dem Sie Brennholz und Kleinholz lagern können, z. B. in einem Schuppen oder Lagerraum.

Die folgenden Materialien dürfen niemals im Saunaofen verbrannt werden:

- Brennmaterial mit einem hohen Heizwert (z. B. Spanplatten, Kunststoff, Kohle, Briketts, Pellets)
- gestrichenes oder imprägniertes Holz
- Abfälle (z. B. PVC, Textilien, Leder, Gummi, Wegwerfwindeln)
- Gartenabfälle (z. B. Gras, Baumblätter)
- flüssige Brennstoffe

8.3. Saunawasser

- Wenn die Sauna in Betrieb ist, gießen Sie das Wasser nur auf die Steine. Wird Wasser auf die heißen Stahloberflächen gegossen, können sich diese aufgrund der starken Temperaturänderung beim Auftreffen des Wassers verziehen.
- Verwenden Sie kein anderes als das in der Betriebsanleitung des Saunaofens angegebene Wasser.
- Wenn Sie Saunaduftstoffe im Wasser verwenden, verwenden Sie nur Duftstoffe, die für Saunawasser bestimmt sind, und beachten Sie die Gebrauchsanweisung.
- Verwenden Sie nur sauberes Wasser für den Hausgebrauch als Saunawasser. Siehe Tabelle 3.

Eigenschaften von Wasser	Auswirkungen	Empfehlung
Organische Verunreinigung	Farbe, Geschmack, Ausfällungen	<12 mg/l
Eisengehalt	Farbe, Geruch, Geschmack, Ausfällungen	<0,2 mg/l
Mangangehalt (Mn)	Farbe, Geruch, Geschmack, Ausfällungen	<0,10 mg/l
Wasserhärte: Die wichtigsten Bestandteile sind Kalzium (Ca) und Magnesium (Mg)	Ausfällungen	Ca: <100 mg/l Mg: <100 mg/l
Chloridhaltiges Wasser	Korrosion	Cl: <100 mg/l
Gechlortes Wasser	Gesundheitsrisiko	Verwendung verboten
Meerwasser	Schnelle Korrosion	Verwendung verboten
Arsen- und Radonkonzentrationen	Gesundheitsrisiko	Verwendung verboten

Tabelle 3.

DE

9. REGELMÄSSIGE WARTUNG UND INSTANDHALTUNG

9.1. Saunaofen

Die regelmäßige Kontrolle und Wartung Ihres Saunaofens erhöht die Sicherheit, verlängert seine Lebensdauer und sorgt für einen optimalen Dampf.

- Leeren Sie vor jedem Gebrauch den Aschekasten und überprüfen Sie den Zustand der Klappe und der Brennkammer. (8.1. Vorheizen des Saunaofens)
- Ruß und Asche, die sich im Rauchabzug des Saunaofens angesammelt haben, müssen regelmäßig durch die Rußöffnungen entfernt werden. Halten Sie immer die örtlichen Vorschriften ein. Regelmäßiges Kehren gewährleistet den sicheren Betrieb des Saunaofens und der Rauchabzüge, verhindert Brände und verbessert die Effizienz des Saunaofens. (9.2. Kehren des Saunaofens)
- Entfernen Sie die Steine und überprüfen Sie regelmäßig den Zustand des Saunaofenkörpers. Durch starke Temperaturschwankungen kann sich der Rahmen des Saunaofens während des Betriebs etwas verformen. Überprüfen Sie, dass der Saunaofen keine Löcher und keine Risse in den Schweißnähten aufweist. Etwaige Risse müssen repariert oder der Saunaofen muss ausgetauscht werden.
- Wechseln Sie die Steine des Saunaofens mindestens einmal im Jahr aus, oder öfter, wenn die Sauna sehr häufig genutzt wird. Aufgrund der starken thermischen Beanspruchung werden die Steine des Saunaofens während des Betriebs allmählich beschädigt und zerbröckeln. Entfernen Sie alle Steinreste, die sich in der Steinkammer angesammelt haben, und ersetzen Sie alle zerbrochenen Steine.
- Wischen Sie den Ofen von Zeit zu Zeit mit einem feuchten Tuch ab, um Staub und Schmutz zu entfernen.

9.2. Kehren des Saunaofens



Regelmäßiges Kehren von Kaminen und Rauchabzügen ist ein wichtiger Bestandteil der Brandsicherheit. Durch eine unvollständige Verbrennung und unzureichende Reinigung des Rauchabzugs kann sich Ruß im Rauchabzug ansammeln, der sich entzünden kann.



Was ist zu tun, wenn ein Rußbrand auftritt?

1. Schließen Sie den Aschekasten, die Brennkammer und die Rauchgasklappe (falls vorhanden).
2. Wenden Sie sich an die örtliche Brandschutzbehörde.
3. Versuchen Sie nicht, einen Rußbrand mit Wasser zu löschen.
4. Nach einem Rußbrand müssen sowohl der Kamin als auch der Rauchfang überprüft werden, bevor die Sauna erneut aufgeheizt wird.



Der Rauchabzug und die Anschlussrohre müssen in regelmäßigen Abständen gekehrt werden, insbesondere wenn der Saunaofen längere Zeit nicht genutzt wurde.



Alle Kehrungen müssen den nationalen, regionalen und lokalen Vorschriften entsprechen.

1. Decken Sie die Umgebung vor dem Kehren ab, um sie vor Ruß zu schützen.
2. Entfernen Sie vor dem Kehren die Steine aus dem Saunaofen, um den Zustand des Rahmens zu beurteilen.
3. Entfernen Sie die beiden Stopfen der Rußöffnung. Wenn der Saunaofen über den hinteren Anschluss an den Rauchabzug angeschlossen ist, entfernen Sie auch den Stopfen des Hauptanschlusses.
4. Fegen Sie die Verbrenungsschächte des Saunaofens.
5. Verwenden Sie eine Metallbürste oder eine Metallschaufel, um die Asche aus den Verbrennungsschächten zu entfernen.
6. Entfernen Sie auch die Asche aus dem Aschekasten und unter dem Rost.
7. Prüfen Sie die Schweißnähte und Oberflächen der Verbrennungsschächte des Saunaofens. Der Rahmen darf keine Lücken aufweisen. Prüfen Sie die Oberflächen der Brennkammer von der Innenseite des Saunaofens und des Brennkammerdeckels von der Steinseite aus.
8. Der Rahmen des Saunaofens und seine Bestandteile verändern während des Betriebs bis zu einem gewissen Grad ihre Form. Vergewissern Sie sich, dass dem sicheren Betrieb des Saunaofens nichts im Wege steht. Achten Sie zum Beispiel darauf, dass die Luftleitbleche an ihrem Platz bleiben und der Rost nicht zu stark verdreht ist.
9. Vergewissern Sie sich nach dem Kehren, dass die Rußöffnungsanschlänge, die Verschlussstopfen und der Aschekasten wieder ordnungsgemäß angebracht sind. Wenn der Saunaofen mit Abgaswärmeregler ausgestattet ist, die die maximale Abgastemperatur begrenzen, stellen Sie sicher, dass diese vorhanden sind. Prüfen Sie, ob der Rauchabzugsanschluss intakt und dicht ist.
10. Legen Sie die Steine in den Saunaofen ein. Überprüfen Sie den Zustand der Steine. Steine, die in schlechtem Zustand, verschmutzt oder verkalkt sind, müssen durch neue ersetzt werden. (7.5. Saunaofensteine)



Abbildung 15. Kehren des Saunaofens

9.3. Fehlerbehebung

Der Rauchabzug zieht nicht. Rauch dringt in die Sauna ein.

- Das Rauchabzugsrohr ist undicht. Dichten Sie das Rohr ab (7.2. Anschluss des Saunaofens an den Rauchabzug)
- Der gemauerte Rauchabzug ist kalt oder feucht.
- Unterdruck in der Wohnung, verursacht durch eine Dunstabzugshaube oder ein anderes Gerät. Stellen Sie sicher, dass die Luftversorgung gesichert ist.
- Unterdruck in der Saunakabine, der durch Wind oder bestimmte Wetterbedingungen verursacht wird. Sorgen Sie für Frischluftzufuhr, z. B. durch Öffnen der nächstgelegenen Außentür oder des Fensters während dem Anzünden.
- Es wird mehr als ein Kamin gleichzeitig benutzt. Stellen Sie sicher, dass die Luftversorgung gesichert ist.
- Der Aschebehälter ist voll.
- Der Rauchabzug des Saunaofens ist verstopft (9.2. Kehren des Saunaofens)
- Das Rauchabzugsrohr sitzt zu tief im Schornstein (7.2. Anschluss des Saunaofens an den Rauchabzug)
- Der Rahmen oder die Schweißnaht des Saunaofens weist ein Loch oder einen Riss auf, der durch den Betrieb verursacht wurde. Lassen Sie in diesem Fall den Saunaofen reparieren oder austauschen.
- Der Stopfen der hinteren Anschlussöffnung des Saunaofens ist nicht vorhanden, wenn der Ofen durch die obere Anschlussöffnung an den Rauchabzug angeschlossen ist. (7. Installationsanleitung)

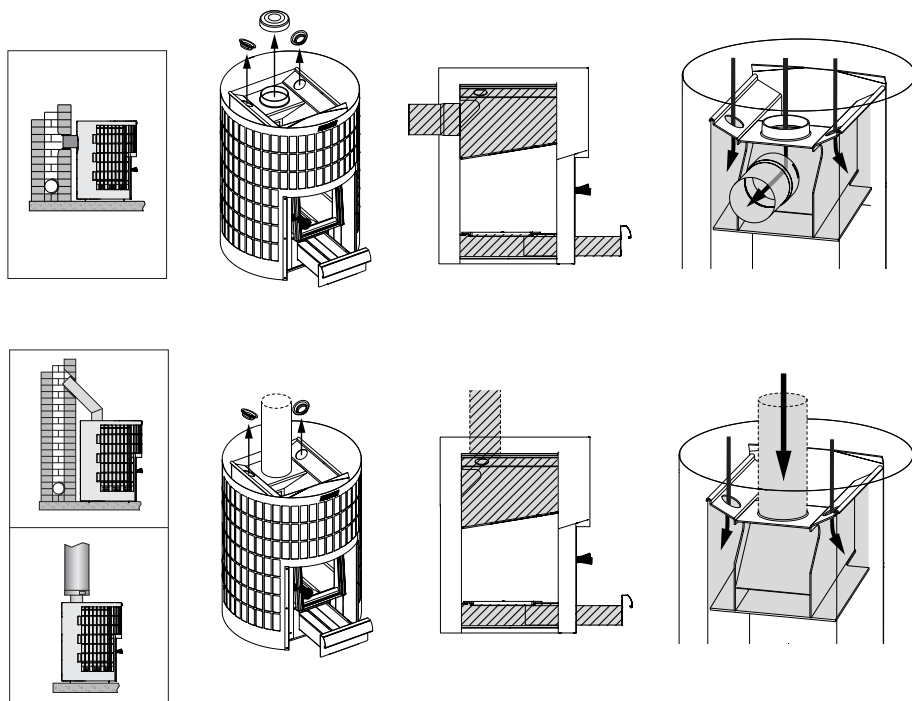
DE

Die Sauna heizt sich nicht auf

- Die Sauna ist zu groß für die Heizleistung des Saunaofens (4. Technische Informationen)
- Die Sauna hat einen großen Anteil an ungedämmter Wandfläche (5.1. Die Wahl des richtigen Saunaofenmodells)
- Das Brennholz oder Kleinholz ist nass oder von schlechter Qualität. (8.2. Brennholz)
- Der Zug im Rauchabzug ist schwach.
- Der Rauchabzug des Saunaofens ist verstopft (9.2. Kehren des Saunaofens)

Die Saunasteine werden nicht heiß.

- Die Sauna ist zu klein für die Heizleistung des Saunaofens (4. Technische Informationen)
- Der Zug im Rauchabzug ist schwach.
- Das Brennholz oder Kleinholz ist nass oder von schlechter Qualität (8.2. Brennholz)
- Der Rauchabzug des Saunaofens ist verstopft (9.2. Kehren des Saunaofens)
- Prüfen Sie, wie die Steine auf dem Heizgerät liegen. Entfernen Sie alle angesammelten Steinreste und zu kleine Saunafensteine (unter 10 cm Durchmesser). Ersetzen Sie die zerbröckelten Steine durch große, intakte Steine. (7.5. Saunafensteine)

Der Saunaofen erzeugt einen Geruch.

- Siehe Punkt (7.1. Erstes Aufheizen des Saunaofens)
- Ein heißer Saunaofen kann die in der Luft vorhandenen Gerüche verstärken, aber die Sauna oder der Ofen selbst erzeugen keine Gerüche. Beispiele: Farben, Klebstoffe, Heizöl und Gewürze.

Holzoberflächen in der Saunakabine dunkeln nach

- Es ist völlig normal, dass die Oberflächen des Holzes in der Sauna mit der Zeit nachdunkeln. Das Nachdunkeln kann durch Sonnenlicht, die Hitze des Saunaofens, Schutzmaterialien für Wandflächen (die Schutzmaterialien sind nicht sehr hitzebeständig), feine Steinpartikel, die von den Steinen des Saunaofens abbröckeln und mit den Luftströmen aufsteigen, und Rauch, der in die Sauna gelangt, z. B. beim Nachlegen von Brennholz, beschleunigt werden.

Verkohlung oder Schwärzung von Holzoberflächen in der Saunakabine

- Beenden Sie den Betrieb des Saunaofens und überprüfen Sie die Sicherheitsabstände. Stellen Sie sicher, dass der Saunaofen die richtige Größe für Ihre Sauna hat. (6.2. Sicherheitsabstände) (4. Technische Informationen)

9. ERSATZTEILE

spareparts.harvia.com



10. GARANTIEBEDINGUNGEN

www.harvia.com



DE

Harvia Cilindro 16

Poêle à bois pour sauna

Instructions d'installation et d'utilisation

HARVIA

Sauna & Spa

Let's sauna.

Référence produit:

WKPC16S

FR

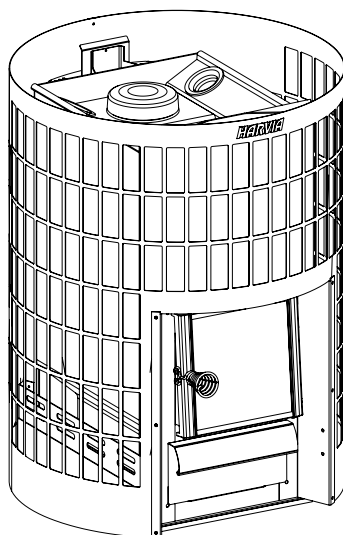

Félicitations ! Vous avez fait un excellent choix en acquérant ce poêle.

Un poêle pour sauna Harvia fonctionne mieux et plus longtemps s'il est utilisé et entretenu comme décrit dans le présent mode d'emploi.

Veuillez lire les différentes instructions avant d'installer ou d'utiliser le poêle pour sauna. Conservez le guide pour pouvoir vous y référer ultérieurement. Les instructions d'installation et d'utilisation sont également disponibles sur notre site, à l'adresse www.harvia.com.

Table des matières

1. AVERTISSEMENTS ET REMARQUES	64
2. CONTENU DE LA LIVRAISON ET PIÈCES DU POÊLE.....	70
3. DÉCLARATION DE PERFORMANCE.....	71
4. DONNÉES TECHNIQUES.....	72
5. INFORMATIONS GÉNÉRALES.....	73
5.1. Comment choisir le bon modèle de poêle pour sauna.....	73
5.2. Défecteurs d'air de combustion.....	73
5.3. Accessoires	74
6. AVANT L'INSTALLATION	75
6.1. Ventilation au sein de la cabine de sauna	75
6.2. Distances de sécurité.....	76
6.3 Protection du sol.....	77
6.4. Équipements de protection.....	78
7. INSTRUCTIONS D'INSTALLATION	79
7.1. Premier chauffage du poêle pour sauna	79
7.2. Raccordement du poêle au conduit de cheminée	79
7.3. Raccordement du poêle à une cheminée en acier Harvia	81
7.4. Comment installer les charnières de la trappe sur l'autre côté	82
7.5. Pierres pour poêle	83
8. INSTRUCTIONS D'UTILISATION.....	84
8.1. Comment chauffer le poêle pour sauna	85
8.2. Bois de chauffage.....	86
8.3. Eau du sauna.....	87
9. ENTRETIEN ET MAINTENANCE RÉGULIERS.....	88
9.1. Poêle pour sauna	88
9.2. Ramonage du poêle pour sauna.....	88
9.3. Dépannage.....	90
10. PIÈCES DÉTACHÉES.....	91
11. CONDITIONS DE GARANTIE.....	91

1. AVERTISSEMENTS ET REMARQUES



Avant d'utiliser l'appareil, veuillez lire attentivement les différents avertissements et instructions.



AVERTISSEMENT ! Le non-respect de cet avertissement peut entraîner des blessures graves, voire mortelles.



ATTENTION ! Le non-respect de cet avertissement peut entraîner des blessures légères à graves.



Installation

- Veuillez suivre les instructions d'installation et le mode d'emploi du produit lors de l'installation et de l'utilisation du poêle pour sauna. Toutes les réglementations locales, y compris celles relatives aux normes nationales et européennes, doivent être respectées lors de l'installation du poêle. Des conseils sur les réglementations en matière de sécurité incendie peuvent être obtenus auprès de l'organisme local de lutte contre les incendies qui valide l'installation.
- Le poêle pour sauna est conçu pour chauffer la cabine de sauna à la température souhaitée. Son utilisation à d'autres fins est strictement interdite. Veuillez conserver les instructions d'installation et d'utilisation pour toute référence ultérieure. Après l'installation du sauna, le mode d'emploi doit être remis au propriétaire ou à la personne responsable de son utilisation.
- Avant d'être utilisé, le poêle à bois doit être chauffé d'une façon particulière, comme expliqué ci-dessous. La première procédure de chauffage a pour but de brûler la peinture de protection du poêle à bois. Comme cette opération produit beaucoup de fumée, elle doit être effectuée en extérieur. Une fois le poêle refroidi, éliminez les restes de peinture, par exemple à l'aide d'une brosse métallique et d'un aspirateur.
- Avant d'installer le poêle dans le sauna, assurez-vous que toutes les distances de sécurité sont respectées. Aucun appareil électrique, câble ou matériau combustible ne doit se trouver au sein des distances de sécurité du poêle.
- Les valeurs indiquées dans le mode d'emploi du poêle doivent être respectées. Ne pas les respecter entraînerait un risque d'incendie.

- Les avertissements qui apparaissent sur l'appareil doivent être lisibles même après l'installation.
- Un poêle à bois doit être installé sur une fondation ou un plancher incombustible ayant une capacité de charge adéquate. Si la structure existante ne répond pas à cette condition, utilisez par exemple des planches qui répartissent la charge.
- Avant l'installation, veillez à ce que le nettoyage du poêle et le ramonage de la cheminée puissent être réalisés sans problème.
- Veillez à ce que les ouvertures d'entrée et de sortie d'air ne puissent pas être bloquées accidentellement pour assurer une bonne ventilation de la cabine de sauna.
- Si un garde-corps est installé autour du poêle, les distances de sécurité indiquées dans le mode d'emploi du poêle doivent être respectées.
- En cas d'installation d'accessoires adaptés au poêle pour sauna, veuillez suivre les instructions relatives à leur installation et à leur utilisation.
- Les pieds réglables peuvent rayer le sol si vous faites glisser le poêle dessus.
- Veillez à toujours porter des gants de protection lors de l'installation et de l'entretien du poêle, ainsi que lors de l'ajout de pierres pour le poêle.

Conduit de fumée

- Un poêle à bois ne peut pas utiliser un conduit de fumée classique.
- N'enfoncez pas trop le conduit de fumée de raccordement dans le tuyau, car celui-ci pourrait se boucher.
- Scellez le conduit de fumée de raccordement à l'ouverture dans le mur ignifugé avec de la laine minérale ignifuge ou un matériau similaire.

Pierres pour poêle

- Les pierres doivent être rincées de toute poussière avant d'être placées sur le poêle.
- Les pierres ne doivent pas être remplacées par des « pierres » en céramique ou des stéatites tendres.
- Ne les laissez pas tomber dans le compartiment à pierres.
- N'empilez pas les pierres en les serrant trop pour permettre à l'air de circuler entre elles.
- Ne créez pas une pile de pierres sur le poêle.
- Ne placez aucun objet ou dispositif qui pourrait changer la quantité ou la direction de l'air circulant dans le poêle dans le compartiment à pierres ou à proximité.

- En cas de mauvaise disposition des pierres, le rayonnement thermique direct d'un poêle non couvert peut entraîner une chaleur dangereuse au niveau des matériaux, même hors des distances de sécurité.
- Au moins une fois par an, réarrangez les pierres ou remplacez les pierres cassées.

Entretien

- Le foyer, le conduit de fumée et les tuyaux de raccordement doivent être ramonés à intervalles réguliers par un professionnel qualifié.
- Le conduit de fumée et les tuyaux de raccordement doivent être ramonés à intervalles réguliers, en particulier lorsque le poêle n'a pas été utilisé pendant une longue période.
- Une combustion incomplète et un nettoyage insuffisant du conduit de fumée peuvent entraîner une accumulation de suie dans le conduit qui peut s'enflammer. Consultez les instructions sur la marche à suivre en cas de feu de suie.
- Il est interdit de modifier le poêle à bois sans l'autorisation du fabricant.
- Un climat marin ou tout autre climat humide peuvent corroder les surfaces métalliques du poêle.

FR

Que faire en cas de feu de suie ?

1. Fermez le bac à cendres, le foyer et le clapet coupe-feu (s'il y en a un).
2. Contactez les services locaux d'incendie.
3. N'essayez pas d'éteindre un feu de suie avec de l'eau.
4. Après un feu de suie, le foyer et le conduit de fumée doivent être contrôlés par un ramoneur avant de pouvoir réutiliser le sauna.

Instructions

- Le propriétaire ou la personne responsable de l'utilisation du poêle doit s'assurer que tous les utilisateurs savent l'utiliser correctement et comprennent les risques potentiels qui y sont associés.
- Faites particulièrement attention lorsque vous utilisez le poêle. Les pierres du poêle et les surfaces extérieures peuvent devenir extrêmement chaudes.
- Tenez les enfants à l'écart du poêle.
- Avant de faire chauffer le poêle, vérifiez qu'aucun objet indésirable ne se trouve dans le sauna ou dans les distances de sécurité du poêle.
- Veuillez noter que les ventilateurs extracteurs fonctionnant dans la même pièce que le poêle peuvent causer divers problèmes.
- Veillez à ce que la ventilation soit suffisante les premières fois que vous chauffez le sauna.

- Les poignées chauffent en même temps que le poêle. Utilisez l'outil fourni pour ouvrir et fermer la porte du poêle et le bac à cendres.
- Une exposition prolongée à des températures élevées peut entraîner un risque d'incendie.
- Le bac à cendres du poêle à bois doit toujours être vidé avant le chauffage.
- Ne gardez pas les cendres à proximité de matériaux inflammables, car les cendres retirées peuvent contenir des braises incandescentes.
- Le poêle à bois ne doit pas être utilisé si la porte du poêle est ouverte.
- Veillez à ce que la ventilation et l'air de combustion soient suffisants en vous assurant que leurs ouvertures ne peuvent pas être bloquées accidentellement.
- La variation naturelle du tirage due aux saisons et aux conditions météorologiques peut être compensée en ajustant la position du bac à cendres.
- Un tirage excessif fait chauffer au rouge tout le corps du poêle, ce qui réduit considérablement sa durée de vie.
- Lors des séances de sauna et lorsque la cabine de sauna est déjà chauffée, le bac à cendres peut être complètement fermé ou légèrement ouvert afin de réduire la combustion et la consommation de bois.
- En raison du risque d'incendie, le sauna ne doit pas être utilisé comme pièce pour sécher du linge.
- Les éclats de pierre chaude tombant du poêle peuvent endommager les revêtements de sol et provoquer un risque d'incendie.
- Veillez à ce que le feu soit correctement éteint après utilisation.

Que faire en cas de surchauffe du poêle ou de tout autre problème ? AVERTISSEMENT ! Si un dysfonctionnement entraîne un incendie, appelez les pompiers.

1. Fermez le bac à cendres et la porte du foyer.
2. Utilisez de l'eau pour refroidir toutes les structures qui risquent de s'enflammer.
3. Refroidissez l'extérieur du poêle avec de l'eau.
4. Surveillez le poêle jusqu'à ce qu'il soit complètement refroidi.
5. Après tout dysfonctionnement, le foyer et le conduit de fumée doivent être contrôlés avant de réutiliser le poêle.

Combustible

- Le poêle ne doit pas être utilisé pour brûler des combustibles à haut pouvoir calorifique (p. ex. panneaux d'aggloméré, plastique, charbon, briquettes, granulés), du bois peint ou traité, des déchets (p.

ex. PVC, textiles, cuir, caoutchouc, couches jetables), des déchets de jardin (p. ex. gazon, feuilles) ou des combustibles liquides.





- Placez le bois de chauffage dans le foyer, en laissant suffisamment d'espace pour que l'air de combustion puisse circuler entre les bûches. Mettez les plus grosses bûches au fond et les plus petites par-dessus.
- Placez le petit bois au-dessus des bûches. Quand le feu a pris, fermez la porte. Si nécessaire, réglez le tirage en ouvrant le bac à cendres.
- Respectez les quantités et les tailles de bois indiquées dans les instructions. Si nécessaire, laissez refroidir le poêle à bois, le conduit de fumée et la cabine de sauna.

Eau du sauna

- Lors de l'utilisation du sauna, ne jetez de l'eau que sur les pierres. Le fait de jeter de l'eau sur les surfaces d'acier chaudes pourrait entraîner leur déformation en raison de la forte variation de température au moment où l'eau les touche.
- Ne jetez pas ou ne versez pas trop d'eau à la fois sur le poêle, car cela pourrait provoquer des éclaboussures brûlantes.
- Ne jetez pas d'eau sur le poêle si quelqu'un se trouve à proximité.
- N'utilisez pas de louche d'une capacité supérieure à 0,2 litre.
- N'utilisez pas d'autre type d'eau que celle spécifiée dans les instructions du poêle.
- Si vous utilisez des parfums pour sauna dans l'eau, n'utilisez que des parfums prévus à cet effet et suivez leur mode d'emploi.

Utilisation du sauna

- Ne laissez pas les enfants, les personnes à mobilité réduite ou toute personne en situation de handicap seuls dans le sauna.
- Un séjour prolongé dans un sauna chaud augmente la température du corps, ce qui peut être dangereux.
- Vérifiez auprès d'un médecin si vous avez des restrictions médicales liées à l'utilisation du sauna.
- Consultez un pédiatre avant d'emmener de jeunes enfants au sauna.
- Faites preuve de prudence lorsque vous vous déplacez dans le sauna ; les bancs et le sol peuvent être glissants.
- N'utilisez pas un sauna chaud sous l'influence de l'alcool, de médicaments, de narcotiques ou de toute autre substance intoxicante.
- Ne dormez pas dans un sauna chauffé.

-  **Il faut toujours deux personnes pour déplacer le poêle.**
-  **Le poêle doit toujours être transporté à la verticale.**
-  **Il est possible de soulever et déplacer le poêle en le maintenant par son enveloppe extérieure.**
-  **Veillez à toujours porter des gants de protection lors de l'installation et de l'entretien du poêle, ainsi que lors de l'ajout de pierres.**
-  **Retirez le film protecteur du poêle avant de l'utiliser.**

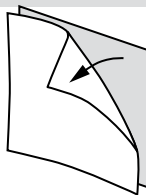
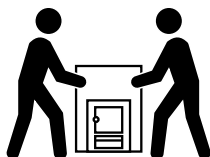

Liste de contrôle pour l'installation du poêle :

- Vérifiez que le poêle est intact. N'utilisez pas un poêle défectueux.
- Assurez-vous que le modèle du poêle est adapté au sauna dans lequel il va être installé. (5.1. Comment choisir le bon modèle de poêle pour sauna)
- Préchauffez le poêle. (7.1. Premier chauffage du poêle pour sauna)
- Vérifiez que les éléments du poêle (trappe, bac à cendres, grille et déflecteurs d'air) sont en place et correctement installés.
- Vérifiez que les embouts du conduit de fumée et de la trappe de nettoyage sont en place.
- Assurez-vous que toutes les distances de sécurité obligatoires sont respectées. (6.2. Distances de sécurité)
- Vérifiez que le sol est correctement protégé. (6.3 Protection du sol)
- Vérifiez que le conduit de fumée est étanche. (7.2. Raccordement du poêle au conduit de cheminée)
- Assurez-vous de placer les pierres du poêle conformément aux instructions. (7.5. Pierres pour poêle)
- Prenez soin de stocker le bois de chauffage dans un endroit sec et abrité.
- Si des accessoires doivent être installés, suivez les instructions d'installation et d'utilisation spécifiques au produit.
- Veuillez conserver ce mode d'emploi pour toute référence ultérieure.

2. CONTENU DE LA LIVRAISON ET PIÈCES DU POÊLE

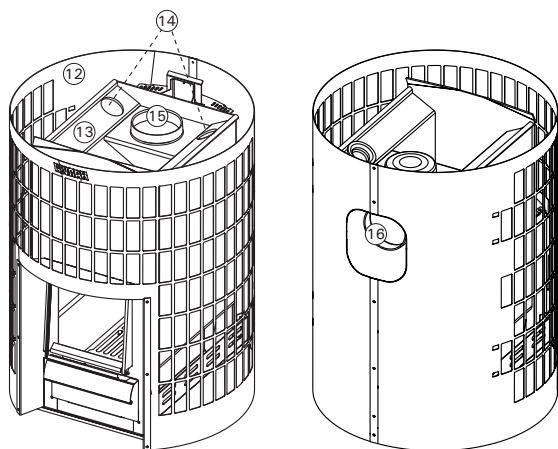
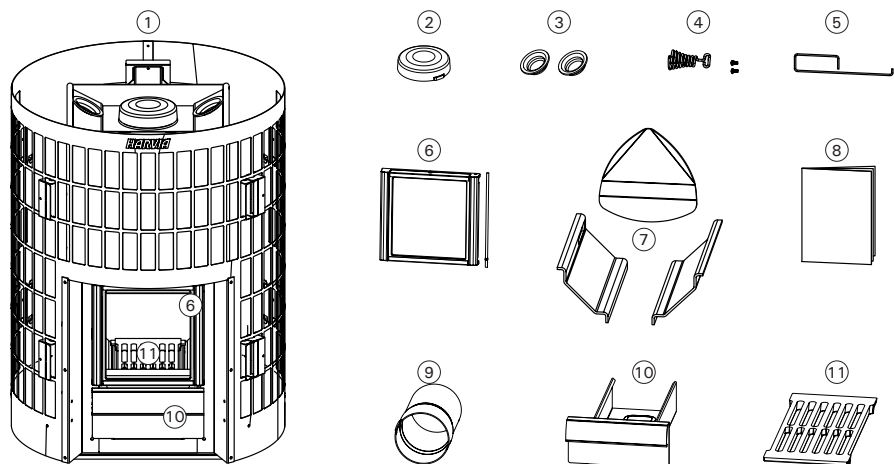

1. Poêle pour sauna	9. Conduit de fumée de raccordement
2. Bouchon d'arrêt	10. Bac à cendres
3. Bouchon d'ouverture de ramonage (x2)	11. Grille
4. Poignée	12. Coque extérieure
5. Poignée auxiliaire	13. Cadre
6. Trappe en verre	14. Ouvertures de ramonage
7. Déflecteurs d'air de combustion	15. Trou de raccordement supérieur
8. Instructions d'installation et d'utilisation	16. Trou de raccordement arrière

3. DÉCLARATION DE PERFORMANCE

Utilisation envisagée	Poêles pour sauna à foyer mixte alimentés en bois massif	 Harvia PL 12 40951 Muurame Finland 16 EN 15821:2010
Le produit est conforme aux normes suivantes	Les produits sont testés conformément aux méthodes décrites dans la norme EN 15821:2010	
Organisme notifié (numéro d'identification)	VTT, PL 1000, 02044 VTT, Finland (0809)	
		DoP09LG150
Type de produit	Cilindro 16 Steel WKPC16S	
Performance déclarée – Caractéristique essentielle		
Combustible	Bois	
Protezione antincendio (innesco, rischi per gli elementi vicini)	p	
- distances de sécurité par rapport aux matériaux combustibles	p (6.2. Distances de sécurité)	
Émissions des produits combustibles	p	
Température de surface	p	
Rejet de substances dangereuses	NPD	
Facilité de nettoyage	p	
Température des gaz de combustion*	420 °C	
Résistance mécanique	p	
Puissance de chauffe de la cabine de sauna	16 kW	
- émissions de monoxyde de carbone à 13 % O ₂	p (5510 mg/m ³)	
- émissions de monoxyde de carbone (%) à 13 % O ₂	p (0,44 %)	
- rendement total	p (67 %)	
- tirage de cheminée*	12 Pa	
- charge d'amorçage	2,7 kg	
- charge de ravitaillement	3,2 kg	
- espace du bac à cendres (après la phase d'amorçage)	45 mm	
Durabilité	p	
Débit massique des gaz de combustion*	14,5 g/s	
* Porte du poêle fermée		
p Admis		
NPD Aucune performance déterminée		
Muurame, Finland 8.4.2015		Teemu Harvia Directeur technique teemu.harvia@harvia.fi +358 207 464 038

FR

Tableau 1.

4. DONNÉES TECHNIQUES

		Cilindro 16 acier WKPC16S
Informations produit	Coloris	Acier
	Puissance thermique pour le sauna	16 kW
Cabine de sauna	Volume min. du sauna (m ³)	6
	Volume max. du sauna (m ³)	13
Raccordement du conduit de fumée	Classe de température requise pour le conduit de cheminée	T600
	Diamètre du trou de raccordement (mm)	115
	Longueur max. du conduit (m)	5
	Poids max. pour le raccordement supérieur (kg)	50
Distances de sécurité (pour les matériaux combustibles)	Distance min. de sécurité au plafond (mm)	1 000
	Distance min. de sécurité sur le côté (mm)	150
	Distance min. de sécurité sur l'avant (mm)	500
	Distance min. de sécurité sur l'arrière (mm)	200
Dimensions	Largeur (mm)	557
	Profondeur (mm)	557
	Hauteur (mm)	750
	Poids (kg)	54
	Épaisseur de la plaque de protection (mm)	5
Pierres	Quantité max. de pierres (kg)	120
	Taille des pierres (cm)	Ø 10-15
Bois de chauffage	Longueur max. du bois de chauffage (cm)	35
	Diamètre du bois de chauffage (cm)	8-15
Accessoires	Plaque de protection au sol du poêle	WL100PCS
	Protecteur	WL200PC
	Protection de conduit de fumée	WL300PC
	Chauffe-eau	WP250PC
	Conduit en acier Harvia	WHP1500
	Protection anti-rayonnement thermique	WZ020130
	Conduite de raccordement	WZ020ST
	Conduit de fumée d'angle	Plusieurs modèles
	Raccord pour maçonnerie	WZ011115
	Collier de pénétration pour conduit de fumée	WZ020115

Tableau 2.

5. INFORMATIONS GÉNÉRALES

5.1. Comment choisir le bon modèle de poêle pour sauna

Choisissez soigneusement votre modèle de poêle. Un poêle qui n'est pas suffisamment puissant devra être chauffé plus longtemps et à une température plus élevée, ce qui réduit sa durée de vie.

Veuillez noter que les surfaces non isolées des parois et des plafonds (par exemple, la brique, le verre, le carrelage ou le béton) augmentent le besoin en puissance du poêle. Pour chaque mètre carré de paroi et de plafond non isolé, il faut compter 1,2 m³ de volume additionnel. Si les parois du sauna sont en bois massif, son volume doit être multiplié par 1,5. Exemples :

- Une cabine de sauna de 10 m³ avec un mur en briques de 2 m de large et de 2 m de haut équivaut à une cabine de sauna d'environ 15 m³
- Une cabine de sauna de 10 m³ avec une porte en verre équivaut à une cabine de sauna d'environ 12 m³.
- Une cabine de sauna de 10 m³ avec des murs en bois massif équivaut à une cabine de sauna d'environ 15 m³.

Si vous avez besoin d'aide pour choisir un poêle, veuillez contacter votre revendeur, un représentant de l'usine ou consulter notre site (www.harvia.com).

5.2. Déflecteurs d'air de combustion

Le poêle pour sauna est équipé d'un système de grille améliorant la combustion : des déflecteurs d'air de combustion situés dans la chambre de combustion dirigent une partie de l'air vers le haut du foyer, directement au-dessus du feu (Figure 2. Déflecteurs d'air de combustion). Cela permet de brûler les gaz de combustion et de produire encore plus de chaleur. Le combustible (8.2. Bois de chauffage) et la méthode d'allumage (8.1. Comment chauffer le poêle pour sauna) ont également un impact considérable sur l'efficacité de la combustion et les émissions de gaz de combustion.

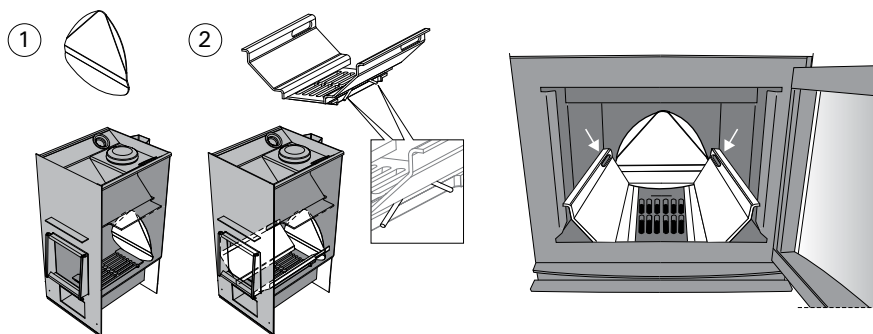

Figure 2. Déflecteurs d'air de combustion

5.3. Accessoires

Si vous souhaitez installer des accessoires sur le poêle, suivez toujours les instructions spécifiques à chaque accessoire lors de son installation ou de son utilisation.

- A. Conduit en acier Harvia WHP1500. (7.3. Raccordement du poêle à une cheminée en acier Harvia)
- B. Chauffe-eau WP250PC. Monté au-dessus du trou de raccordement supérieur. Si vous utilisez un protecteur ou toute autre protection qui ne se déploie pas pour protéger les matériaux combustibles environnants contre le rayonnement thermique du tuyau de raccordement entre le chauffe-eau et le conduit de cheminée, une protection anti-rayonnement thermique doit être installée sur le tuyau de raccordement.
- C. Protection anti-rayonnement thermique WZ020130. Installé autour du conduit de fumée. La distance de sécurité entre un conduit de fumée exposé et des matériaux combustibles est de 500 mm. Si vous utilisez une protection anti-rayonnement thermique, la distance de sécurité est de 250 mm.
- D. Conduite de raccordement WZ020ST. Élève le chauffe-eau à la bonne hauteur.
- E. Conduit de fumée d'angle. Plusieurs modèles.
- F. Raccord pour maçonnerie WZ011115. Le raccord est scellé avec la maçonnerie dans l'ouverture du conduit de fumée. Aucun autre scellement n'est nécessaire. Il y a un joint à l'intérieur.
- G. Collier de pénétration pour conduit de fumée WZ020115. Couvre les bords de l'ouverture du conduit de fumée et l'espace d'étanchéité dans le mur. En acier inoxydable. Ce produit est composé de deux pièces, ce qui lui permet de s'adapter à une variété de conduits de fumée dotés de différents angles.
- H. Plaque de protection au sol pour poêle Cilindro WL100PCS. (6.4. Équipements de protection)
- I. Protecteur Cilindro WL200PC. (6.4. Équipements de protection)
- J. Protection de conduit de fumée Cilindro WL300PC. (6.4. Équipements de protection)

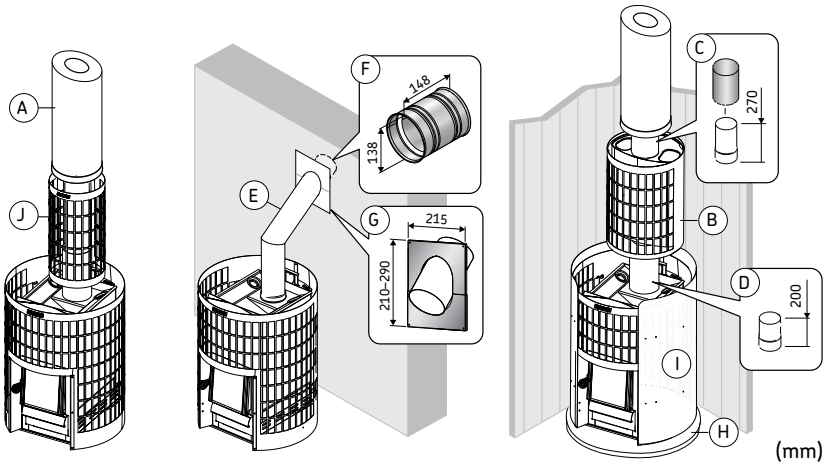

Figure 3. Accessoires (dimensions en mm)

6. AVANT L'INSTALLATION

⚠ AVERTISSEMENT ! Respectez toujours les valeurs indiquées dans le mode d'emploi du poêle. Ne pas les respecter entraînerait un risque d'incendie.

⚠ AVERTISSEMENT ! Lors de l'installation du poêle, toutes les réglementations locales, y compris celles relatives aux normes nationales et européennes, doivent être respectées. Des conseils sur les réglementations en matière de sécurité incendie peuvent être obtenus auprès de l'organisme local de lutte contre les incendies qui valide l'installation.

⚠ AVERTISSEMENT ! Le poêle pour sauna est conçu pour chauffer la cabine de sauna à la température souhaitée. Son utilisation à d'autres fins est strictement interdite.

6.1. Ventilation au sein de la cabine de sauna

⚠ Veillez à ce que les ouvertures d'entrée et de sortie d'air ne puissent pas être bloquées accidentellement pour assurer une bonne ventilation de la cabine de sauna.

La ventilation de la cabine de sauna doit être réglée comme suit :

Ventilation par gravité (Figure 4. Ventilation par gravité)

- L'arrivée d'air frais est dirigée vers le sol à proximité du poêle et extraite le plus loin possible du poêle, près du plafond.
- Comme le poêle fait circuler l'air efficacement, le conduit d'évacuation sert principalement à évacuer l'humidité du sauna après la séance.

Ventilation mécanique (Image 5. Ventilation mécanique)

- L'arrivée d'air frais est dirigée dans la pièce à environ 500 mm au-dessus du poêle et extraite près du sol, par exemple sous les bancs.

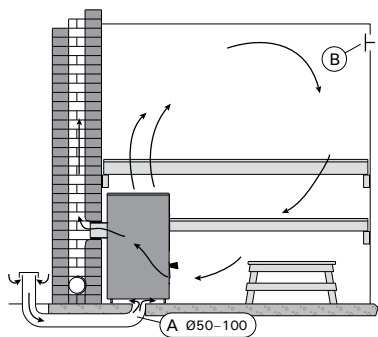

Figure 4. Ventilation par gravité

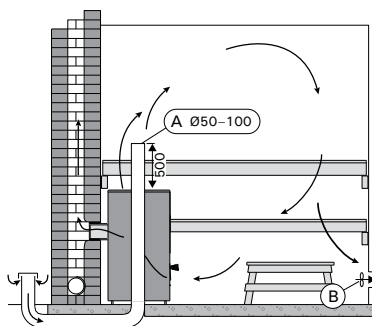

Image 5. Ventilation mécanique

6.2. Distances de sécurité



AVERTISSEMENT ! Avant d'installer le poêle dans le sauna, assurez-vous que toutes les distances de sécurité sont respectées. Aucun appareil électrique, câble ou matériau combustible ne doit se trouver au sein des distances de sécurité du poêle.

- A. Plafond. Distance de sécurité minimale entre le haut du poêle et le plafond.
- B. Murs et plafonds combustibles. Distances de sécurité minimales entre le poêle et les matériaux combustibles.
- C. Murs en maçonnerie. Distances de sécurité minimales lorsque l'avant et un côté du poêle sont dégagés pour la circulation de l'air.
- D. Murs en maçonnerie. Distances de sécurité minimales lorsque le poêle est installé dans une niche murale.

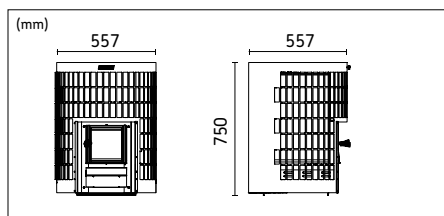

FR

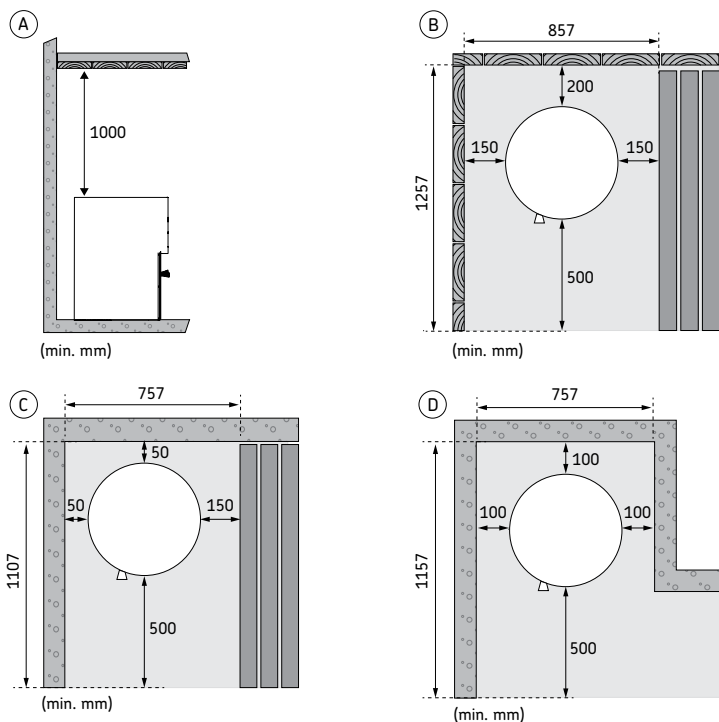

Figure 6. Distances de sécurité

6.3 Protection du sol



Le sol sous le poêle doit avoir une capacité de charge suffisante. Si la structure existante ne répond pas à cette condition, utilisez par exemple des planches qui répartissent la charge.



Les revêtements de sol de couleur claire seront salis par les cendres, les pierres et les copeaux de métal qui tombent du poêle. Utilisez des revêtements de sol et des joints foncés.

- Sol en béton, sans carrelage. Si la dalle de béton a une épaisseur d'au moins 60 mm, le poêle peut être installé directement dessus. Veillez à ce qu'il n'y ait pas de fils électriques ou de conduites d'eau dans le béton se trouvant sous le poêle.
- Sol carrelé. Les colles à carreaux, les joints et les matériaux d'étanchéité utilisés sous les carreaux ne résistent pas au rayonnement thermique du poêle. Protégez le sol avec une plaque de protection au sol pour poêle Harvia (6.4. Équipements de protection) ou une protection similaire contre le rayonnement thermique.
- Sol inflammable. Protégez le sol avec une plaque de protection au sol pour poêle Harvia (6.4. Équipements de protection). Protégez le sol inflammable à l'extérieur de la trappe avec un pare-étincelles.

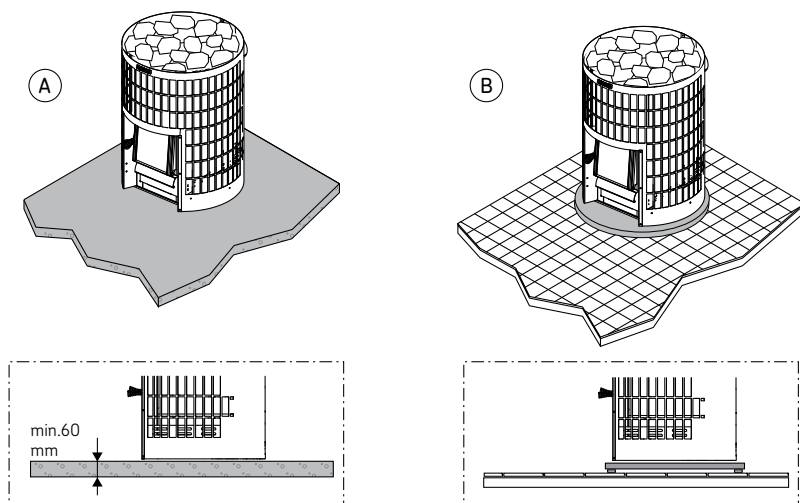

FR

Figure 7. Protection du sol

6.4. Équipements de protection



Si vous souhaitez installer des accessoires sur le poêle, suivez toujours les instructions spécifiques à chaque accessoire lors de son installation ou de son utilisation.

1. Plaque de protection au sol pour poêle Cilindro WL100PCS.
2. Protecteur Cilindro WL200PC. Paroi de protection fixée au poêle du sauna. Équivalent à une simple protection légère.
3. Protection de conduit de fumée Cilindro WL300PC. Installé autour du conduit de fumée et rempli de pierres. Convient aux conduits de fumée droits et angulaires.

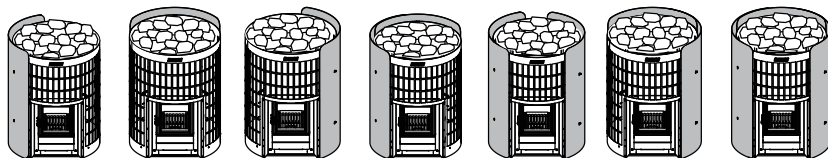
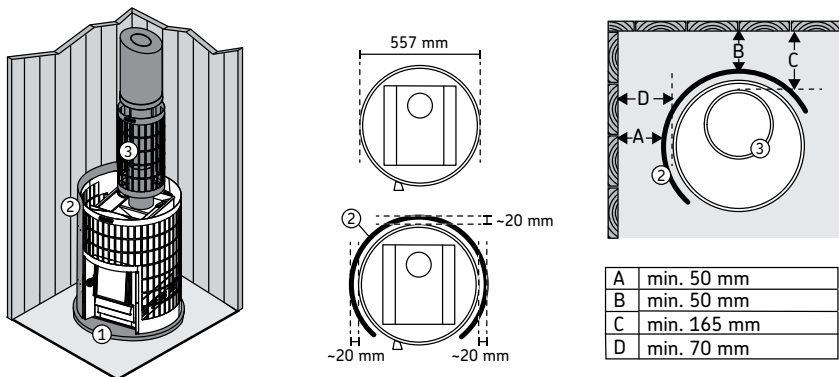

Figure 8. Accessoires de protection (dimensions en mm)

7. INSTRUCTIONS D'INSTALLATION

7.1. Premier chauffage du poêle pour sauna



Avant de pouvoir être utilisé dans un sauna, le poêle doit être chauffé une fois en extérieur.

La première procédure de chauffage a pour but de brûler la peinture de protection du poêle à bois. Elle produit beaucoup de fumée.

1. Chauffez le cadre du poêle pour sauna en extérieur jusqu'à ce qu'il ne produise plus de fumée. Si des conduits de fumée sont utilisés, ils doivent être installés de manière à créer un courant d'air. Il n'est pas nécessaire de placer les pierres dans le poêle avant ce premier chauffage. Laissez le cadre refroidir. Aidez-vous d'outils pour retirer les résidus de peinture, comme par exemple une brosse métallique et un aspirateur. (Si vous ne pouvez pas chauffer le poêle en extérieur, commencez par l'étape 2. Dans ce cas, le cadre produira plus de fumée si le poêle est chauffé dans le sauna).
2. Installez le poêle pour sauna conformément aux instructions. Placez les pierres dans le poêle (7.5. Pierres pour poêle)
3. Chauffez le sauna à une température normale. Assurez-vous que le sauna est bien ventilé, car le cadre peut encore produire de la fumée et des odeurs. Lorsqu'il n'y a plus de fumée, le poêle est prêt à être utilisé.

FR

7.2. Raccordement du poêle au conduit de cheminée



Un poêle à bois ne peut pas utiliser un conduit de cheminée commun.

Faites un trou dans la cloison pare-feu pour le raccordement du conduit de fumée. Si vous utilisez un élément de protection du sol, tenez compte de sa hauteur lorsque vous déterminez à quelle hauteur percer le trou. Le trou doit être légèrement plus grand que le conduit de cheminée. Comptez environ 10 mm d'espace d'étanchéité autour du tuyau de raccordement. Les angles intérieurs de l'ouverture du conduit de fumée doivent être arrondis pour permettre aux gaz de fumée de pénétrer librement dans la cheminée. Harvia propose également différents accessoires pour faciliter l'installation (5.3. Accessoires)

Raccordement du poêle à un conduit de fumée en maçonnerie par l'ouverture arrière

- Fixez le conduit de fumée au trou de raccordement arrière du poêle pour sauna. Veillez à ce que le tuyau de raccordement soit bien installé et fermement scellé.
- N'enfonchez pas trop le conduit de fumée de raccordement dans le tuyau, car celui-ci pourrait se boucher. Raccourcissez le tuyau si nécessaire.
- Scellez le conduit de fumée de raccordement à l'ouverture du conduit de cheminée avec de la laine minérale ignifuge ou un matériau similaire. Assurez-vous que le raccordement de la cheminée est étanche et ajoutez de la laine minérale résistante au feu si nécessaire.

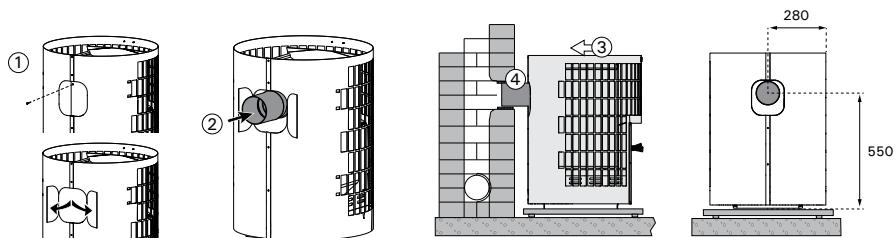
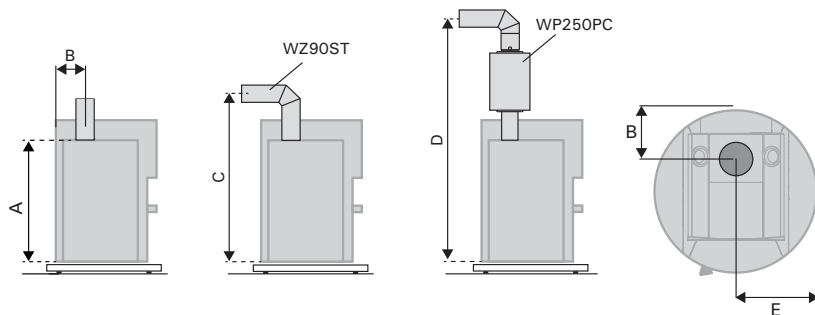
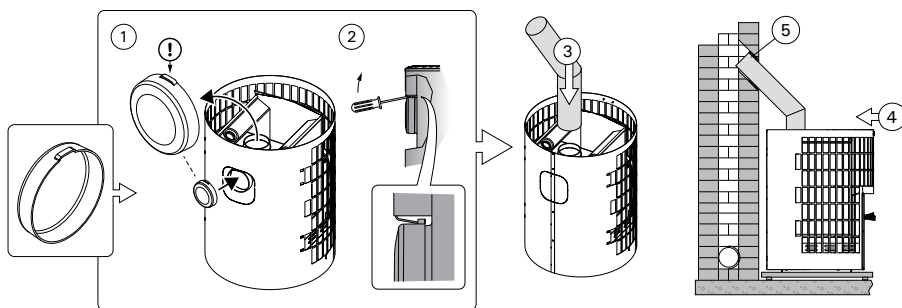

Figure 9. Raccordement du poêle à un conduit de fumée en maçonnerie par l'ouverture arrière.

Raccordement du poêle à un conduit de cheminée par l'ouverture supérieure

- Pour le raccordement supérieur, vous aurez besoin d'un conduit de fumée coudé à 45° ou 90°. (5.3. Accessoires)
- Déplacez le bouchon d'arrêt sur le trou de raccordement arrière.
- Utilisez un tournevis pour plier le support.
- Fixez le conduit de fumée au trou supérieur du poêle. Veillez à ce que le tuyau de raccordement soit bien installé et fermement scellé.
- Mettez le poêle en place en le poussant. N'enfoncez pas trop le conduit de fumée de raccordement dans le tuyau, car celui-ci pourrait se boucher. Raccourcissez le tuyau si nécessaire.
- Scellez le conduit de fumée de raccordement à l'ouverture dans le mur ignifugé avec de la laine minérale ignifuge par exemple. Assurez-vous que le raccordement de la cheminée est étanche et ajoutez de la laine minérale résistante au feu si nécessaire.



	A (mm)	B (mm)	C (mm)	D (mm)	E (mm)
Cilindro 16	630	175	~ 810	~ 1660	280

Figure 10. Raccordement du poêle à un conduit de fumée en maçonnerie par l'ouverture supérieure.

7.3. Raccordement du poêle à une cheminée en acier Harvia

Une cheminée en acier Harvia certifiée CE avec des conduits de fumée en acier inoxydable et une cheminée isolée contre le feu peuvent être utilisées pour l'extraction des gaz de combustion. La section transversale de la cheminée est circulaire. Le diamètre du conduit de fumée est de 115 mm et le diamètre de l'enveloppe extérieure est de 220 mm.

- Fixez le conduit de fumée en acier au trou supérieur du poêle. Le conduit de fumée doit être installé de manière étanche et fermement scellé. Consultez le guide d'installation des conduits en acier pour des instructions plus détaillées.



Si un protecteur est placé autour du poêle pour sauna, la partie isolée du conduit doit commencer au niveau de la surface supérieure du protecteur ou en dessous.

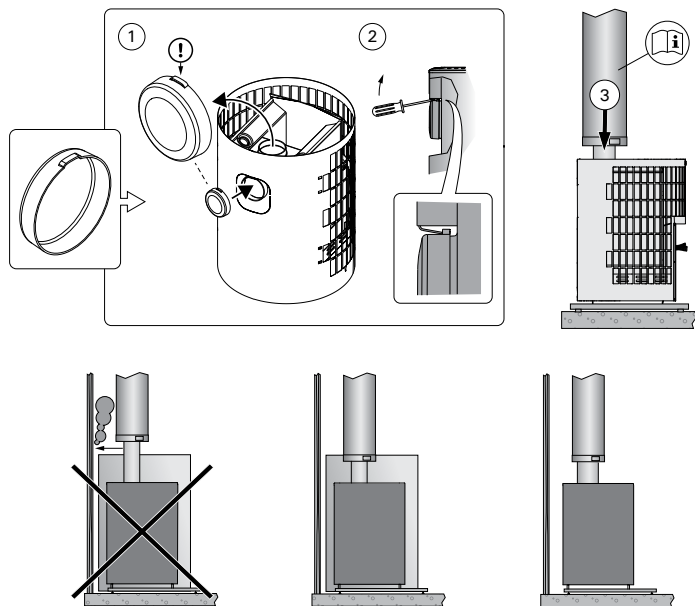

Figure 11. Raccordement du poêle à une cheminée en acier Harvia

7.4. Comment installer les charnières de la trappe sur l'autre côté

La trappe du foyer peut être installée de manière à s'ouvrir vers la droite ou vers la gauche. Voir figure 12.

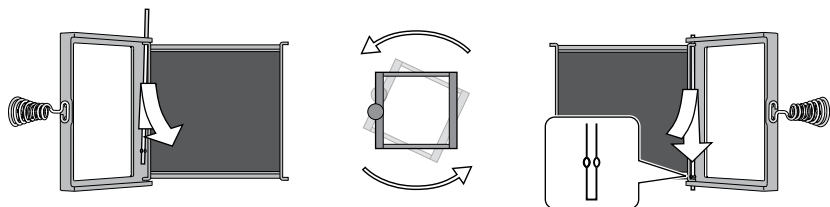

Figure 12. Comment installer les charnières de la trappe sur l'autre côté

7.5. Pierres pour poêle



Les pierres du poêle pour sauna sont importantes pour la sécurité de l'appareil. Afin de conserver la garantie, l'utilisateur est responsable du bon entretien du compartiment à pierres conformément aux spécifications et aux instructions.



Veillez toujours à ce que le cadre du poêle du sauna ne soit pas visible entre les pierres. Le rayonnement thermique direct d'un cadre nu peut chauffer de manière dangereuse les matériaux situés en dehors des distances de protection.

Informations importantes sur les pierres de poêle appropriées :

- Les pierres de poêle appropriées sont en péridotite, en dolérite à olivine, en olivine et en vulcanite.
- Utilisez uniquement la surface de clivage et/ou des pierres arrondies pour votre poêle.
- Les pierres en céramique et les pierres décoratives ne peuvent être utilisées qu'après approbation du fabricant et dans le respect des instructions qui leur sont propres.
- Veuillez noter que les pierres décoratives ne conviennent qu'à la couche supérieure du compartiment à pierres. En vue d'assurer une circulation suffisante de l'air, il ne faut pas trop tasser les pierres décoratives. Placez toutes les pierres décoratives de sorte qu'elles ne puissent toucher les résistances du poêle électrique. Dans le cas d'un poêle à bois, veillez à ce que les pierres ne touchent pas le cadre intérieur chaud du poêle.
- La garantie ne couvre pas les défauts dus à l'utilisation de pierres décoratives ou de pierres de poêle non recommandées par le fabricant.
- Le diamètre d'une pierre doit mesurer entre 10 et 15 cm.
- Les pierres doivent être rincées de toute poussière avant d'être placées sur le poêle.

FR

Comment placer les pierres du poêle :

- Placez les plus grosses pierres au fond. Placez les pierres plates contre l'enveloppe extérieure du poêle et les pierres rondes au milieu. Remplissez l'espace uniformément de bas en haut.
- Placez une couche serrée de pierres entre l'enveloppe extérieure et le cadre du poêle pour sauna. Utilisez des pierres qui s'emboîtent facilement et associez chaque pierre à celles qui s'ajustent le mieux. Recouvrez soigneusement le cadre du poêle avec des pierres.
- Placez de grosses pierres rondes au-dessus du foyer du poêle.
- Remplissez également la partie supérieure avec des pierres. Déposez les pierres de façon éparse. N'empilez pas les pierres trop haut sur le cadre.
- Enfin, veillez toujours à ce que le cadre du poêle du sauna ne soit pas visible entre les pierres. Le rayonnement thermique direct d'un cadre nu peut chauffer de manière dangereuse les matériaux situés en dehors des distances de protection. Empilez les pierres en les serrant plus si nécessaire.

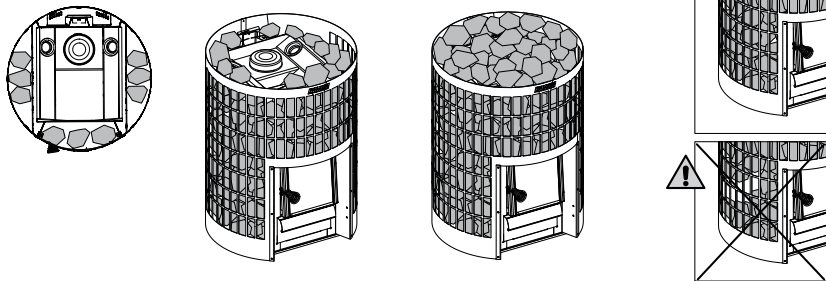

Figure 13. Placement des pierres de poêle

8. INSTRUCTIONS D'UTILISATION

-  Veuillez lire attentivement les instructions avant d'utiliser le poêle.
-  Avant de faire chauffer le poêle, vérifiez qu'aucun objet indésirable ne se trouve dans le sauna ou dans les distances de sécurité du poêle. Veuillez noter que les ventilateurs extracteurs fonctionnant dans la même pièce que le poêle peuvent causer divers problèmes.
-  **AVERTISSEMENT !** Une exposition prolongée à des températures élevées peut entraîner un risque d'incendie.
-  **AVERTISSEMENT !** Ne laissez jamais le sauna sans surveillance lorsqu'il est chaud.
-  **AVERTISSEMENT !** Veillez à ce que le feu soit correctement éteint après utilisation.
-  Avant d'utiliser le poêle, vérifiez les instructions relatives aux accessoires tels que le chauffe-eau.
-  Le propriétaire ou la personne responsable de l'utilisation du poêle doit s'assurer que tous les utilisateurs savent l'utiliser correctement et comprennent les risques potentiels qui y sont associés.
-  Un séjour prolongé dans un sauna chaud augmente la température du corps, ce qui peut être dangereux.
-  Faites attention au poêle lorsqu'il est chaud. Les pierres et les parties métalliques du poêle sont suffisamment chaudes pour brûler la peau.
-  Pour éviter tout risque de brûlure, ne jetez pas d'eau sur le poêle si quelqu'un se trouve à proximité.
-  Tenez les enfants à l'écart du poêle.
-  Ne laissez pas les enfants, les personnes à mobilité réduite ou toute personne en situation de handicap seuls dans le sauna.
-  Vérifiez auprès d'un médecin si vous avez des restrictions médicales liées à l'utilisation du sauna.
-  Consultez un pédiatre avant d'emmener de jeunes enfants au sauna.
-  Faites preuve de prudence lorsque vous vous déplacez dans le sauna ; les bancs et le sol peuvent être glissants.
-  N'entrez pas dans un sauna chaud si vous êtes sous l'influence de l'alcool, de médicaments, de narcotiques ou de toute autre substance intoxicante.
-  Ne dormez pas dans un sauna chauffé.



Un climat marin ou tout autre climat humide peuvent corroder les surfaces métalliques du poêle.



En raison du risque d'incendie, le sauna ne doit pas être utilisé comme pièce pour y sécher du linge.

8.1. Comment chauffer le poêle pour sauna

1. **Vérifiez l'état du poêle et du foyer.** Assurez-vous que la grille du poêle et la porte en verre sont intactes.
2. **Le bac à cendres du poêle à bois doit toujours être vidé avant le chauffage.** Un bac à cendres plein perturberait la circulation de l'air et la combustion. L'air de combustion qui passe par le bac à cendres refroidit la grille et prolonge sa durée de vie. Achetez un récipient métallique pour les cendres, de préférence avec un fond. **REMARQUE : Ne gardez pas les cendres à proximité de matériaux inflammables, car les cendres retirées peuvent contenir des braises incandescentes.**
3. **Placez le bois de chauffage dans le foyer, en laissant suffisamment d'espace pour que l'air de combustion puisse circuler entre les bûches.** Mettez les plus grosses bûches au fond et les plus petites par-dessus. Utilisez des bûches d'un diamètre d'environ 8 à 12 cm (notez la quantité de bois de chauffage de départ, tableau 1).
4. **Placez le petit bois au-dessus des bûches.** Vous provoquerez le moins de fumée en allumant le feu par le haut.

FR

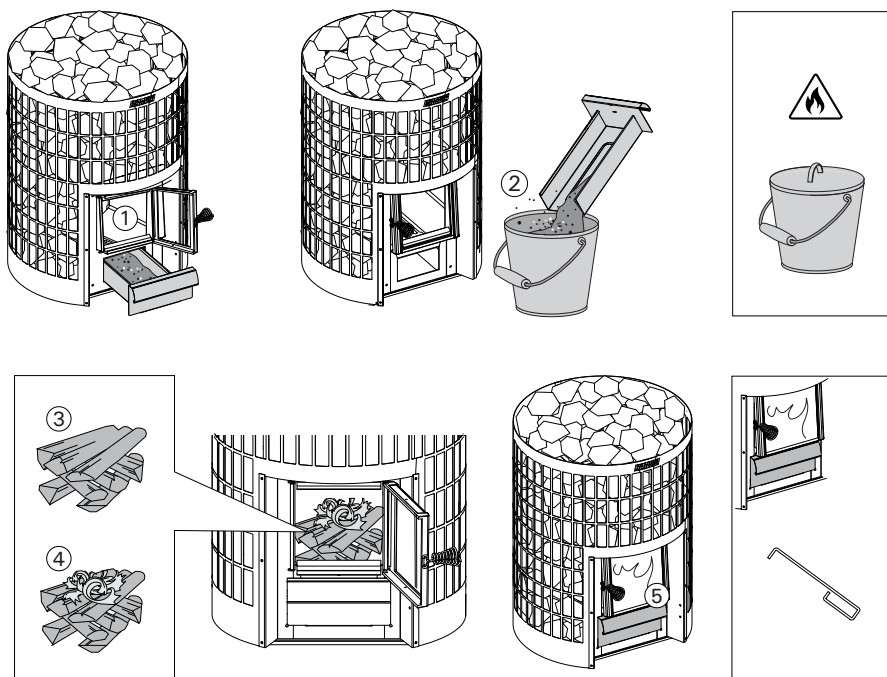

Figure 14. Chauffer le poêle pour sauna

- 5. Allumez le petit bois et fermez la trappe.** Ajustez le tirage en laissant le bac à cendres légèrement ouvert. Le poêle à bois ne doit pas être utilisé si la porte du poêle est ouverte.
- Remarque : Les poignées chauffent en même temps que le poêle. Utilisez l'outil fourni pour ouvrir et fermer la trappe et le bac à cendres.
 - Lorsque vous commencez à faire du feu dans le poêle, il est conseillé de laisser le bac à cendres légèrement ouvert pour que le bois s'enflamme correctement.
 - Un tirage excessif fait chauffer au rouge tout le corps du poêle, ce qui réduit considérablement sa durée de vie.
 - Lors des séances de sauna et lorsque la cabine de sauna est déjà chauffée, le bac à cendres peut être complètement fermé ou légèrement ouvert afin de réduire la combustion et la consommation de bois. Voir (Tableau 1.) pour l'écart optimal.
- 6. Si besoin, ajoutez du bois dans le foyer lorsque les braises commencent à s'éteindre.** Utilisez des bûches d'environ 12 à 15 cm de diamètre. Deux bûches à la fois suffisent à maintenir la température du sauna (notez la quantité de combustible ajoutée ; voir le tableau 1).
- Si le poêle pour sauna est trop chauffé (par exemple, plusieurs séances de sauna à la température maximale à la suite), le poêle et le conduit de cheminée surchauffent. La surchauffe réduit la durée de vie du poêle du sauna et peut également provoquer un risque d'incendie.
 - En règle générale, la température ne doit jamais dépasser 100 °C.
 - Consultez les instructions de chauffage pour connaître la quantité de bois à utiliser. Si nécessaire, laissez refroidir le poêle à bois, le conduit de fumée et la cabine de sauna.
- 7. Après utilisation, cessez d'ajouter du bois et laissez le feu s'éteindre. Veillez toujours à ce que le feu soit complètement éteint.**

FR

8.2. Bois de chauffage



Respectez les quantités et les tailles de bois indiquées dans les instructions. Si nécessaire, laissez refroidir le poêle à bois, le conduit de fumée et la cabine de sauna.

Le bois sec est le meilleur combustible pour un poêle sauna. Les morceaux de bois de chauffage secs produisent un bruit de craquement lorsqu'ils se heurtent les uns contre les autres. Le taux d'humidité du bois est important à la fois pour une combustion propre et pour un chauffage efficace du poêle. L'écorce de bouleau et le papier journal sont deux matériaux qui font de bons allume-feux.

Assurez-vous de disposer d'un endroit sec et sûr pour stocker le bois de chauffage et le petit bois, comme une remise ou un local de stockage.

Les matériaux suivants ne doivent jamais être brûlés dans le poêle :

- les combustibles à haut pouvoir calorifique (par exemple, les panneaux d'aggloméré, le plastique, le charbon, les briquettes, les granulés)
- le bois peint ou imprégné
- les déchets (par exemple, PVC, textiles, cuir, caoutchouc, couches jetables)
- les déchets de jardin (par exemple, herbe ou feuilles d'arbre)
- les combustibles liquides

8.3. Eau du sauna

- Lors de l'utilisation du sauna, ne jetez de l'eau que sur les pierres. Le fait de jeter de l'eau sur les surfaces d'acier chaudes pourrait entraîner leur déformation en raison de la forte variation de température au moment où l'eau les touche.
- N'utilisez pas d'autre type d'eau que celle spécifiée dans les instructions du poêle.
- Si vous utilisez des parfums pour sauna dans l'eau, n'utilisez que des parfums prévus à cet effet et suivez leur mode d'emploi.
- N'utilisez comme eau de sauna que de l'eau propre à usage domestique. Voir le tableau 3.

Propriétés de l'eau	Effets	Recommandation
Impureté organique	Couleur, goût, précipités	<12 mg/l
Teneur en fer	Couleur, odeur, goût, précipités	<0,2 mg/l
Teneur en manganèse (Mn)	Couleur, odeur, goût, précipités	<0,10 mg/l
Dureté de l'eau : les principaux composants sont le calcium (Ca) et le magnésium (Mg).	Précipités	Ca : <100 mg/l Mg : <100 mg/l
Eau chlorique	Corrosion	Cl : <100 mg/l
Eau chlorée	Risque pour la santé	Utilisation interdite
Eau de mer	Corrosion rapide	Utilisation interdite
Concentrations d'arsenic et de radon	Risque pour la santé	Utilisation interdite

Tableau 3.

9. ENTRETIEN ET MAINTENANCE RÉGULIERS

9.1. Poêle pour sauna

Un contrôle et un entretien réguliers de votre poêle vont améliorer sa sécurité, prolonger sa durée de vie et garantir la meilleure vapeur possible.

- Avant chaque utilisation, videz le bac à cendres et vérifiez l'état de la trappe du poêle et du foyer. (8.1. Comment chauffer le poêle pour sauna)
- La suie et les cendres qui se sont accumulées dans les conduits du poêle doivent être régulièrement éliminées par les ouvertures de ramonage. Vérifiez toujours les réglementations locales. Un ramonage régulier garantit une utilisation sûre du poêle et des conduits de cheminée, prévient les incendies et améliore l'efficacité du poêle. (9.2. Ramonage du poêle pour sauna)
- Retirez les pierres et vérifiez régulièrement l'état du poêle. En raison des fortes variations de température, le cadre du poêle peut quelque peu se déformer pendant l'utilisation. Vérifiez que le poêle n'est pas troué et que les soudures ne sont pas abîmées. Les éventuelles détériorations doivent être réparées ou le poêle doit être remplacé.
- Remplacez les pierres du poêle au moins une fois par an (et plus souvent si le sauna est utilisé très fréquemment). En raison des cycles thermiques intenses, les pierres de poêle pour sauna se détériorent et s'effritent progressivement au cours de l'utilisation. Enlevez les débris de pierre qui se sont accumulés dans le compartiment à pierres et remplacez les pierres cassées.
- Essuyez le poêle avec un chiffon humide pour enlever la poussière et la saleté.

FR

9.2. Ramonage du poêle pour sauna



Le ramonage régulier des poêles et des conduits de cheminée est un élément important de la sécurité incendie. Une combustion incomplète et un nettoyage insuffisant du conduit de fumée peuvent entraîner une accumulation de suie dans le conduit qui peut s'enflammer.



Que faire en cas de feu de suie ?

1. Fermez le bac à cendres, le foyer et le clapet coupe-feu (s'il y en a un).
2. Contactez les services locaux d'incendie.
3. N'essayez pas d'éteindre un feu de suie avec de l'eau.
4. Après un feu de suie, le foyer et le conduit de fumée doivent être contrôlés par un ramoneur avant de pouvoir réutiliser le sauna.



Le conduit de cheminée et les tuyaux de raccordement doivent être ramonés à intervalles réguliers, en particulier lorsque le poêle n'a pas été utilisé pendant une longue période.



Tout ramonage doit être conforme aux réglementations nationales, régionales et locales.

1. Avant tout ramonage, couvrez les alentours si nécessaire pour les protéger de la suie
2. Retirez les pierres du poêle avant le ramonage afin d'évaluer l'état du cadre.
3. Retirez les deux bouchons d'ouverture de ramonage. Si le poêle pour sauna est raccordé au conduit de cheminée par le raccordement arrière, retirez également le bouchon d'arrêt du raccordement principal.
4. Ramenez les conduits de combustion du poêle pour sauna.
5. Utilisez une brosse ou une pelle métallique pour retirer les cendres des conduits de combustion.
6. Retirez également les cendres du bac à cendres et du dessous de la grille.
7. Contrôlez les soudures et les surfaces des conduits de combustion du poêle. Le cadre ne doit pas présenter de détérioration. Vérifiez les surfaces du foyer depuis l'intérieur du poêle et le couvercle du foyer depuis le côté pierres.
8. Au cours de l'utilisation, le cadre du poêle et ses composants changent de forme jusqu'à un certain point. Vérifiez que rien ne s'oppose à une utilisation sûre du poêle. Par exemple, veillez à ce que les déflecteurs d'air restent en place et que la grille ne soit pas trop tordue.
9. Après le ramonage, veillez à ce que les butées d'ouverture de ramonage, les bouchons d'arrêt et le bac à cendres soient correctement remis en place. Si le poêle est équipé de régulateurs de chaleur des gaz de combustion qui limitent la température maximale des gaz de combustion, assurez-vous qu'ils sont en place. Vérifiez que le joint du conduit de fumée est intact et étanche.
10. Remplacez les pierres dans le poêle. Vérifiez l'état des pierres. Les pierres en mauvais état, sales ou calcifiées doivent être remplacées par des pierres neuves. (7.5. Pierres pour poêle)

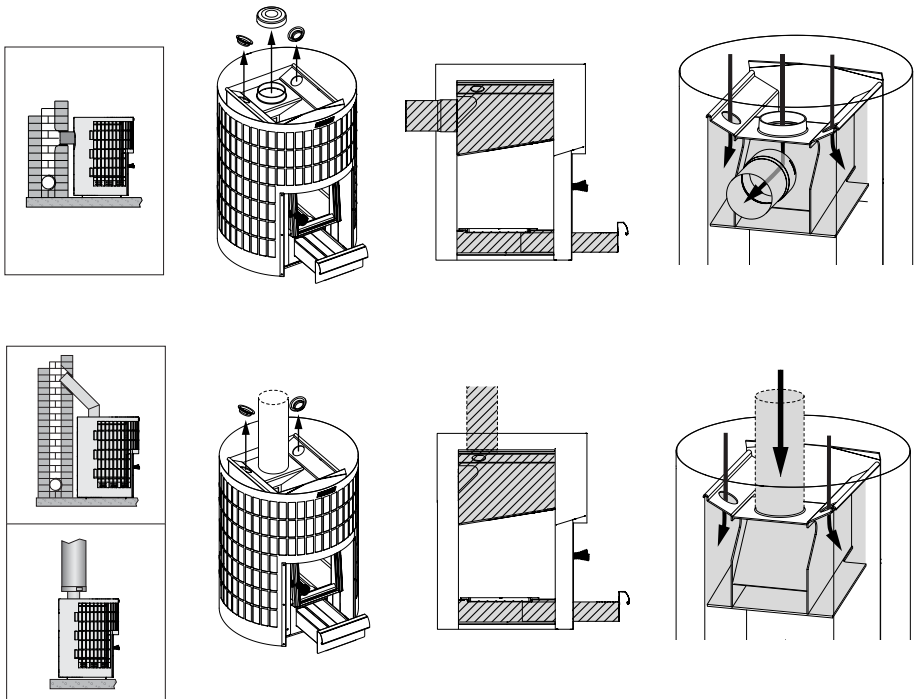

Figure 15. Ramonage du poêle pour sauna

9.3. Dépannage

Il n'y a pas de tirage dans le conduit de fumée. De la fumée arrive dans le sauna.

- Le joint du conduit de fumée n'est pas étanche. Scellez le joint (7.2. Raccordement du poêle au conduit de cheminée)
- La cheminée en briques est froide ou humide.
- Pression négative dans le logement causée par une hotte de cuisine ou un autre appareil. Veillez à ce qu'il y ait de l'air d'appoint.
- Pression négative dans la cabine de sauna causée par le vent ou certaines conditions météorologiques. Assurez l'apport d'air d'appoint, par exemple en ouvrant la porte ou la fenêtre extérieure la plus proche pendant l'allumage.
- Plus d'un foyer est utilisé en même temps. Veillez à ce qu'il y ait de l'air d'appoint.
- Le bac à cendres est plein.
- Les conduits du poêle sont obstrués (9.2. Ramonage du poêle pour sauna)
- Le conduit de cheminée de raccordement est enfoncé trop profondément dans le conduit de cheminée (7.2. Raccordement du poêle au conduit de cheminée)
- Le cadre ou les soudures du poêle à sauna sont endommagés à force d'utilisation. Dans ce cas, faites réparer ou remplacer le poêle.
- Le bouchon du trou de raccordement arrière du poêle n'est pas en place lorsque le poêle est raccordé au conduit de fumée par le trou de raccordement supérieur. (7. Instructions d'installation)

Le sauna ne chauffe pas.

- Le sauna est trop grand pour la capacité de chauffage du poêle (4. Données techniques)
- Le sauna comporte une grande surface de parois non isolées. (5.1. Comment choisir le bon modèle de poêle pour sauna)
- Le bois de chauffage ou le petit bois sont humides ou de mauvaise qualité. (8.2. Bois de chauffage)
- Le tirage de la cheminée est faible.
- Les conduits du poêle sont obstrués (9.2. Ramonage du poêle pour sauna)

Les pierres ne chauffent pas.

- Le sauna est trop petit pour la capacité de chauffage du poêle. (4. Données techniques)
- Le tirage de la cheminée est faible.
- Le bois de chauffage ou le petit bois sont humides ou de mauvaise qualité. (8.2. Bois de chauffage)
- Les conduits du poêle sont obstrués (9.2. Ramonage du poêle pour sauna)
- Vérifiez la façon dont les pierres sont entassées sur le poêle. Enlevez les débris de pierres accumulés et les pierres trop petites (moins de 10 cm de diamètre). Remplacez les pierres qui se désagrègent par de grosses pierres intactes. (7.5. Pierres pour poêle)

Le poêle dégage une odeur.

- Voir le point (7.1. Premier chauffage du poêle pour sauna)
- Un poêle pour sauna chaud peut intensifier les odeurs mélangées dans l'air, mais le sauna ou le poêle ne produisent pas d'odeurs par eux-mêmes. Exemples : peintures, colles, huile de chauffage et épices.

Les surfaces en bois de la cabine de sauna noircissent.

- Il est normal que les surfaces en bois de la cabine de sauna noircissent avec le temps. L'assombrissement peut être accéléré par la lumière du soleil, la chaleur du poêle, les matériaux de protection des surfaces murales (les matériaux de protection ne sont pas très résistants à la chaleur), les fines particules de pierre qui se détachent des pierres du poêle et qui montent avec les courants d'air ou encore par la fumée qui pénètre dans le sauna, par exemple lorsque l'on ajoute du bois de chauffage.

Carbonisation ou noircissement des surfaces en bois dans la cabine de sauna

- Cessez d'utiliser le poêle et vérifiez les distances de sécurité. Assurez-vous que le poêle dispose des bonnes dimensions pour votre sauna. (6.2. Distances de sécurité) (4. Données techniques)

10. PIÈCES DÉTACHÉES

spareparts.harvia.com



11. CONDITIONS DE GARANTIE

www.harvia.com



FR

Let's sauna.



@ harviaglobal

GLOBAL

Harvia Finland
Teollisuustie 1-7
40951 Muurame
FINLAND
T +358 207 464 000
harvia@harvia.com

CENTRAL EUROPE

Harvia Austria GmbH
Wartenburger Straße 31
4840 Vöcklabruck
AUSTRIA
T +43 (0) 7672 22 900-50
info@harvia.com